

2021-2022年清雪防滑  
(2022年度)  
绩效评价报告

烟台嘉信有限责任会计师事务所

2023年10月



# 目 录

## 摘 要

一、项目基本情况 .....	- 1 -
(一) 项目立项背景及实施目的 .....	- 1 -
(二) 项目预算安排和支出情况 .....	- 1 -
(三) 项目主要内容和实施情况 .....	- 1 -
二、项目绩效目标 .....	- 3 -
三、评价基本情况 .....	- 5 -
(一) 绩效评价目的、对象和范围 .....	- 5 -
(二) 绩效评价原则、评价指标体系、评价方法、 评价标准 .....	- 5 -
(三) 绩效评价工作过程 .....	- 7 -
四、评价结论和绩效分析 .....	- 10 -
(一) 综合评价结论 .....	- 10 -
(二) 绩效分析 .....	- 10 -
五、存在问题及原因分析 .....	- 11 -
六、有关建议 .....	- 11 -

## 正文部分

一、项目基本情况 .....	- 18 -
(一) 项目立项 .....	- 18 -
(二) 项目预算 .....	- 19 -
(三) 项目计划实施内容 .....	- 19 -
(四) 项目组织管理 .....	- 22 -
二、项目绩效目标 .....	- 25 -
三、评价基本情况 .....	- 25 -
(一) 评价目的 .....	- 25 -
(二) 评价对象与范围 .....	- 25 -
(三) 评价依据 .....	- 26 -
(四) 评价原则、评价方法 .....	- 27 -
(五) 绩效评价指标体系 .....	- 29 -
(六) 评价人员组成 .....	- 31 -
(七) 绩效评价工作过程 .....	- 32 -
四、评价结论及分析 .....	- 35 -
(一) 综合评价结论 .....	- 35 -
(二) 非现场评价情况分析 .....	- 35 -
(三) 现场评价评价情况分析 .....	- 36 -
五、绩效评价指标分析 .....	- 37 -
(一) 项目决策情况 .....	- 37 -

(二) 项目过程情况 .....	- 39 -
(三) 项目产出情况 .....	- 44 -
(四) 项目效益情况 .....	- 47 -
六、项目主要经验及做法 .....	- 48 -
七、存在的问题及原因分析 .....	- 49 -
八、意见建议 .....	- 50 -
附件1. 调查问卷及统计分析表 .....	- 58 -
附件1-1. 调查问卷 .....	- 58 -
附件1-2. 统计分析表 .....	- 61 -
附件2. 绩效评价得分表 .....	- 66 -
附件3. 问题清单 .....	- 75 -
附件4. 区级项目支出绩效评价报告征求意见的函 .....	- 80 -

# 摘要

## 一、项目基本情况

### （一）项目立项背景及实施目的

坚持以人民为中心，牢固树立“生态环保”的工作理念，以市民出行顺畅和城市交通秩序井然为目标，按照“属地管理、区域负责、全民参与”的原则，采取机械清雪为主，人工清雪为辅的清雪方式；按照“因地制宜、减量控制、科学适当”的要求，严格管控环保型融雪剂使用，不断提高清雪防滑工作质效，实现清雪防滑工作机械化、绿色化、社会化，努力营造交通顺畅、市容整洁的城市环境。

坚持“以人为本、安全第一、保护环境”的宗旨，按照“以雪为令、迅速出击、高效环保、安全畅通”的原则组织清雪防滑工作，进一步提升清雪防滑工作管理水平，严格管控融雪剂使用，增强雨雪冰冻天气下的应急保畅能力，为公众提供畅通、安全的通行环境。

### （二）项目预算安排和支出情况

根据2021年2月26日烟台市芝罘区财政局文件《关于批复2021年区级部门预算的通知》（烟芝财预[2021]1号），2021-2022年清雪防滑项目预算批复资金10,900,000.00元。

2022年烟台市芝罘区财政局未拨付资金，项目未支付。2023年5月16日，烟台市芝罘区财政局下达烟芝财建指[2023]1

号文件，下达“2021-2022年度清雪防滑欠款（台班作业费）856.42万元”；2023年6月6日，烟台市芝罘区财政局下达烟芝财建指[2023]54号文件，下达“2021-2022年度清雪防滑台班作业费5万元”；2023年7月26日，烟台市芝罘区财政局下达烟芝财建指[2023]78号文件，下达“2021-2022年度清雪防滑台班作业费50万元”；共计下达资金911.42万元。截至报告日支付项目费用9,114,130.00元。

表1. 预算资金收支明细表

单位：元

项目名称	2022年预算 批复金额	2022年项目支 出金额	2023年项目 支出金额	截至报告日 结余金额
2021-2022年清雪防滑项目	10,900,000.00	0.00	9,114,130.00	1,785,870.00

表2. 2021-2022年清雪防滑项目支付费用明细表

单位：元

序号	供应单位	发票类型	支付金额
1	中环洁建设环境服务（烟台）有限公司	清雪作业台班费	4,200,000.00
2	山东德衡建设环境服务有限公司	清雪费	2,819,400.00
3	烟台市城市排水服务中心	清雪费	180,000.00
4	烟台市市政养护中心	清雪费	250,000.00
5	烟台拓沃市政工程有限公司	清雪防滑费	200,000.00
6	烟台钧泽建筑工程有限公司	防滑沙	12,500.00
7	芝罘区雷霆户外用品经销处	劳保用品	13,230.00
8	山东万城环境科技有限公司	环保型融雪剂	1,350,000.00
9	山东新世纪工程项目管理咨询有限公司	监理费	69,000.00
10	山东华维工程咨询有限公司	评审费	20,000.00
合计			9,114,130.00

### （三）项目主要内容和实施情况

芝罘区道路清雪防滑工作全部由区级属地负责，全区清雪

防滑面积约1930万平方米。其中，南大街等76条、约680万平方米的主次干道由区综合行政执法局负责；港城西大街（302省道）、机场路（204国道）约50万平方米的国省干线公路由芝罘公路建设养护中心负责；其余1200万平方米的街巷道路由属地街道负责。主次干道清雪采取市场化手段，综合执法局外包中环洁建投环境服务（烟台）有限公司、山东德衡建投环境服务有限公司、烟台市市政养护中心、烟台市城市排水服务中心4家企业划片实施。4家企业根据《芝罘区2021-2022年度冬季清雪防滑协议书》中清雪防滑范围完成清雪工作。

项目具体实施流程：

项目实施分为准备阶段、待工阶段、待命阶段、作业阶段。（流程图见图1）

图1. 清雪防滑工作流程图

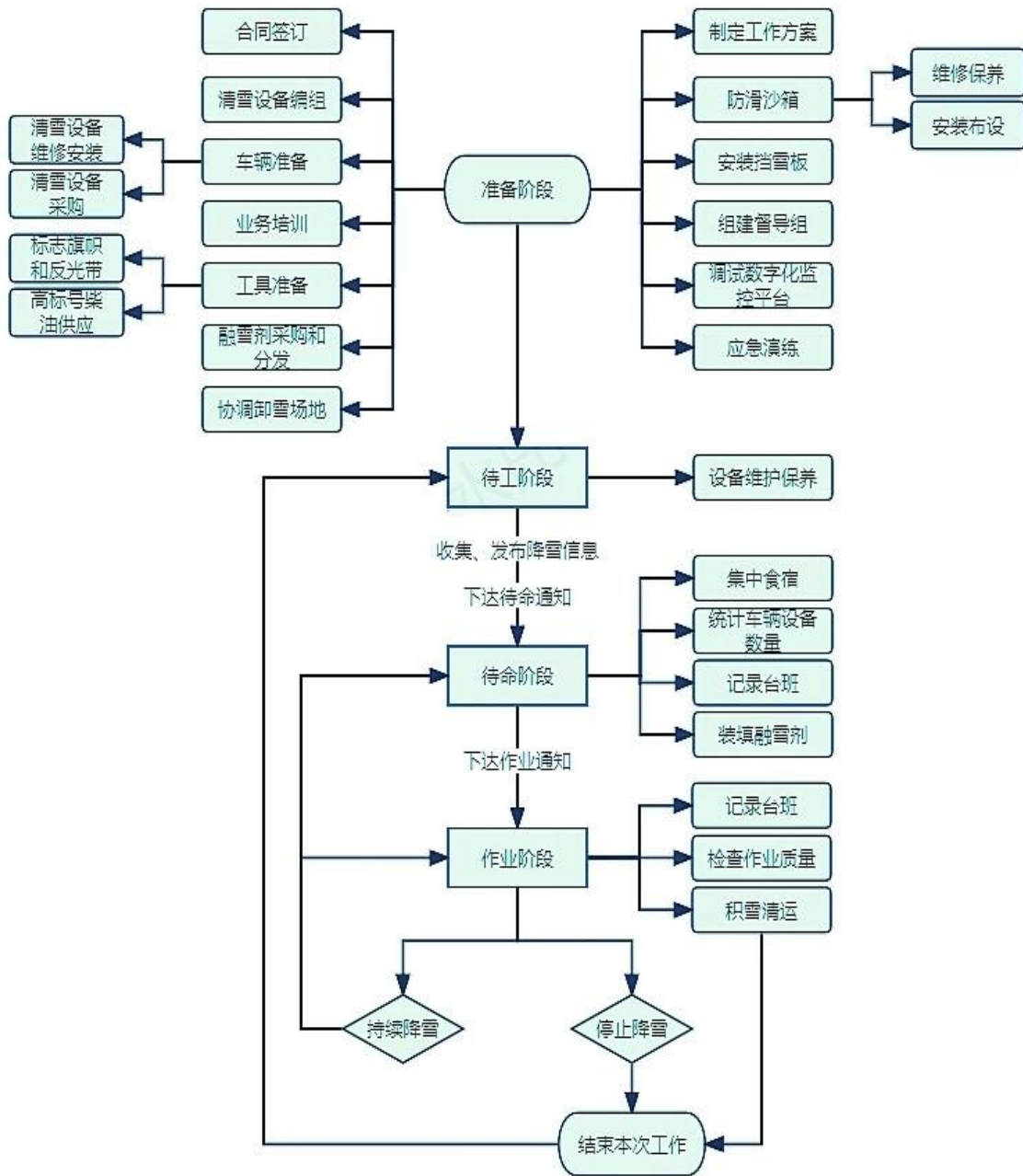

## 二、项目绩效目标

按照“以雪为令、迅速出击、高效环保、安全畅通”的原则组织清雪防滑工作，进一步提升清雪防滑工作管理水平，严



格管控融雪剂使用，增强雨雪冰冻天气下的应急保畅能力，为公众提供畅通、安全的通行环境。

### 三、评价基本情况

#### （一）绩效评价目的、对象和范围

评价目的：运用规范的绩效指标体系和科学的评价方法对2021-2022年清雪防滑项目资金从决策、过程管理、产出、效益等方面通过第三方机构客观、公正地进行评价，总结预算管理的经验，查找资金使用和管理中的薄弱环节，为进一步完善财政政策、改进预算管理、提高预算资金绩效提供依据。

评价对象：2021-2022年清雪防滑项目资金的绩效。

评价范围：2021-2022年度清雪防滑项目资金的决策、过程管理、项目产出、项目效益。

#### （二）绩效评价原则、评价指标体系、评价方法、评价标准

##### 1. 评价原则：

- （1）坚持真实、科学、公正的原则；
- （2）坚持综合绩效评价的原则；
- （3）坚持定量分析与定性分析的原则；
- （4）坚持绩效评价与项目支出管理相结合的原则；
- （5）坚持绩效评价贯穿于事前、事中、事后的原则。

##### 2. 评价指标体系

绩效评价指标体系分为一级指标、二级指标、三级指标、

四级指标。自一级至三级逐级细化，部分三级指标细化为四级指标，形成一套绩效评价指标体系。

本项目一级指标包括决策、过程管理、产出、效益四类。二级指标10个，三级指标17个，四级指标14个。（评价指标体系详见附件2：2021-2022年清雪防滑项目绩效评价得分表）

### 3. 评价方法

（1）本次绩效评价遵循定性评价与定量评价相结合的方法，运用资料审阅法、实地查勘法、分析比较法、访谈、问卷调查等方法，系统、科学的反映评价项目综合绩效情况。

定量分析：以客观数据为基础，采用效率、比例等描述统计工具对绩效信息进行统计分析，并展开目标与效果、成本与收益的比较分析的方法，采用相关分析等工具进行影响绩效的因素分析。

问卷调查：受益对象是否满意是项目成败的最终体现。为全面了解2021-2022年度清雪防滑项目的合理合规性、项目实际与预算单位的职能定位匹配情况等以及对项目的满意度，本次评价将对相关群众进行问卷调查。通过分析收集的调查问卷，从侧面反映项目实施的社会效益、可持续影响以及满意度等情况。

（2）本次评价采用百分制，各级指标依据其指标权重确定分值，评价人员根据评价情况对各级指标进行打分，最终得分由各级评价指标得分加总得到。根据最终得分情况将评价标

准分为四个等级：

综合得分在90~100分（含90分）为优；

综合得分在80~90分（含80分）为良；

综合得分在60~80分（含60分）为中；

综合得分在60分以下为差。

如果项目缺乏用来说明现有绩效的资料，或者预算部门与财政资金使用单位无法对项目的绩效目标完成情况等达成一致，则政策定级结果为无法显示成效。

#### 4. 评价标准

评价标准是衡量绩效指标完成程度的标尺，一般包括计划标准、行业标准和历史标准等。根据相关法律法规、项目绩效目标及相关管理办法，结合本项目的实际情况，本次评价采用计划标准。

### （三）绩效评价工作过程

评价工作进程主要包括前期准备、组织实施、撰写评价报告以及评价资料归档四个阶段。

1. 前期准备：包括成立评价工作组、拟定评价实施方案、完善评价指标体系等。

（1）成立评价工作组。我单位在接受委托后，立即成立有注册会计师、高级会计师及相关专业、绩效评价工作经验的评价人员组成的评价组，报委托方审核，并在评价过程中保持工作组成员的稳定。

(2) 拟定评价实施方案。我单位在接受委托后，立即组织评价小组对政策实施相关单位基本情况进行调研、了解，并按照规定拟定评价实施方案，报委托方审核。

(3) 完善评价指标体系。评价指标体系是评价实施方案的核心。我单位在前期调研的基础上，根据政策绩效目标和政策特点，对委托方制定的评价指标进行分析研究，就评价指标体系的合理性、可行性向委托方提出进一步完善的意见建议。

2. 组织实施：本次评价采取现场评价的方式实施评价。具体可分为资料收集、现场核查、调查问卷、综合打分等四方面工作。

(1) 资料收集：对项目实施单位报送的相关资料进行收集梳理，分析核实资料的真实性、完整性和有效性。同时要充分利用各种公开的数据资料，与项目实施单位提供的资料进行交叉比对和分析，形成对政策多层次、多角度的数据资料支持。

(2) 现场核查：对项目进行实地勘察、资料核实和分析评价，并将相关信息资料进行分类、整理、分析。主要包括：  
①收集、核查能够证明评价事项的原始资料、有关文件和实物等；  
②根据项目实施单位填报的数据，围绕决策、过程、绩效等指标，通过查阅相关资料等手段，对项目实施单位数据进行检查和核实。采集的评价数据和资料经项目实施单位加盖公章予以确认。  
③听取项目实施单位对项目绩效目标设定及完成程

度、组织管理制度建设及落实情况、预算支出执行情况、财务管理状况、项目实施管理情况、项目产出和效益等情况介绍。通过听取情况介绍作为分析评价的依据。

(3) 调查问卷。对于评价项目取得的效果进行调研，通过对项目预期服务对象发放调查问卷方式，统计分析项目满意度，评价项目实施效果。

(4) 综合打分。以项目实施单位现场收集的相关资料为基础，对项目资料和数据进行汇总分析，并对照绩效目标和评价指标及标准，对项目的决策、过程、产出和效益等方面进行分析评价，计算绩效得分，总结项目的成效与存在的问题，进行相关原因分析。

在对现场评价和非现场评价情况进行梳理、汇总、分析的基础上，对项目总体情况进行综合评价，形成绩效评价结果。

3. 撰写评价报告：在经过资料收集、现场核查、调查问卷、综合打分后，按照规定要求和文本格式撰写评价报告，保证评价报告数据真实准确、内容完整、依据充分、分析透彻、结论准确、建议可行。

4. 资料归档：包括建立和落实档案管理制度，文件存档。

(1) 建立和落实档案管理制度。建立健全档案借阅、使用和销毁等制度，确保档案资料的完整、原始和安全。

(2) 文件存档。需要存档的文件应包括（不限于此）：评价项目基本情况和相关文件、评价工作方案、委托评价协议

(合同)、基础数据报表、数据核查确认报告及相关证明材料、评价工作底稿及附件、调查问卷、调查问卷统计结果和报告、绩效评价指标体系及评价结果、绩效评价报告等。

#### 四、评价结论和绩效分析

##### (一) 综合评价结论

评价小组对照评价表评分标准的具体条款，逐条核对，合理评价，通过对项目资料、数据进行分析，汇总、计算项目绩效结果，在对项目实施的自评报告、现场评价绩效情况对比分析，梳理、汇总的基础上，形成项目绩效最终评价结果。

##### (二) 绩效分析

2021-2022年清雪防滑项目绩效评价综合得分为80.25分，绩效评价等级为“良”。

表3. 项目整体绩效评价综合得分表

一级指标	标准分值	绩效评价得分	二级指标	标准分值	绩效评价得分
决策	13	11	项目立项	4	4
			绩效目标	5	4.5
			资金投入	4	2.5
过程管理	27	20	资金管理	4	2
			组织实施	23	18
产出	32	24.75	产出数量	6	6
			产出质量	10	8.75
			产出时效	10	10
			产出成本	6	0
效益	28	24.5	项目效益	28	24.5
合计	100	80.25		100	80.25

由上表可知，该项目在决策方面做的较好，在过程管理、

产出和效益方面有待提高。

## 五、存在问题及原因分析

(一) 绩效指标细化、量化程度不足，绩效目标明确性有待提高。

综合执法局《项目支出绩效自评表》设置了产出、效益、满意度等具体指标，指标内容与项目内容契合度有待提高，部分绩效指标内容较为宽泛，细化、量化程度不足，例如：《项目支出绩效自评表》中，时效指标只设置“融雪剂供应及时率”，未根据项目实际情况，对“资金支付及时率”和“清雪及时率”设置评价指标。被评价单位对绩效管理的理解和认识有待深入，绩效管理工作应充分发挥应有的作用，绩效指标设计的细化程度有待提高。

原因分析：被评价单位在设置自评指标时，未充分结合项目本身具体情况制定自评指标，指标内容与项目内容契合度有待深入了解和学习。

(二) 预算编制准确性不足，预算额度测算细化程度有待提高。

项目申报预算时，预算编制准确性不足，例如未将监理费和评审费列入清雪费用预算编制中；预算编制内容未进行细化，仅列明预算支出总数，未列明单价、价格来源及采购数量等信息，测算依据有待进一步细化。例如清雪服务费600万元、设备折旧费200万元等没有列示详细价格来源，预算额度

测算细化程度有待提高。

原因分析：被评价单位在进行预算编制时，没有结合往年数据和当前社会发展及政策变动，做到科学性、完整性和严谨性相统一，对预算编制内容有待深入了解和学习。

（三）项目资金使用规范性有待加强。

烟芝财建指[2023]1号下达2021-2022年度清雪防滑欠款（台班作业费）856.42万元，烟芝财建指[2023]54号下达2021-2022年度清雪防滑台班作业费5万元，烟芝财建指[2023]78号下达2021-2022年度清雪防滑台班作业费50万元，综合执法局使用该资金支付融雪剂费用1,350,000.00元，支付监理费79,000.00元，评审费20,000.00元，未按照指标文规定支付清雪防滑台班作业费，项目资金未严格按照财政资金指定用途合理使用。

原因分析：被评价单位对项目资金使用规范不够了解，未严格按照财政指标文规定使用资金。

（四）制度执行力有待加强。

综合执法局未按照《烟台市区冬季道路清雪防滑工作技术导则（试行）》、《烟台市中心城区融雪剂使用管理办法》和《芝罘区2021年度清雪防滑工作方案》等规范制度严格履行流程规定。例如①综合执法局与清雪单位签订《芝罘区2021-2022年度冬季清雪防滑协议书》后，未按照协议书要求，督导清雪单位在清雪合同签订后3日内上报备案清雪方案；②综合



执法局与清雪单位签订《芝罘区 2021-2022 年度冬季清雪防滑协议书》后，未按照协议书要求，督导检查清雪单位为清雪工作人员购买人身意外险；③未落实奖惩制度，未对清雪效果良好的单位进行通报表扬和适当奖励，未对清雪效果不佳的单位予以通报批评并追究相关人员责任。

原因分析：被评价单位对《烟台市区冬季道路清雪防滑工作技术导则（试行）》、《烟台市中心城区融雪剂使用管理办法》和《芝罘区 2021 年度清雪防滑工作方案》的内容有待深入了解和学习。

（五）档案管理工作有待完善，相关档案资料未及时整理、归档、备案，档案的完整性存在风险。

在清雪工作前期，中期和清雪工作结束后，对部分过程资料没有留存，项目档案不完整。同时存在档案管理工作不到位的情形，人员变动未按规定办理档案交接手续，导致档案资料未能及时完整提供。

原因分析：被评价单位对档案管理重视程度不足，部分过程资料没有及时整理存档，同时人员变动时未及时进行档案交接。

（六）融雪剂管理规范有待提高。

综合执法局通过招投标方式采购融雪剂，因项目推进计划安排不合理，导致未按照《烟台市中心城区融雪剂使用管理办法》相关规定在 11 月上旬前完成融雪剂的采购与储存，融雪剂入库登记表显示融雪剂实际入库时间为 12 月中旬；因清雪

防滑项目的时效性强，而降雪天气又存在诸多不确定性，综合执法局为保证清雪时效，在融雪剂领用流程上未及时履行请示报告制度，融雪剂管理规范性有待提高。

原因分析：被评价单位对项目推进计划安排不合理导致融雪剂未按时采购入库；清雪防滑项目时效性强，被评价单位为保证清雪时效，在融雪剂领用流程上未及时履行请示报告制度。

#### （七）应急处置机制有待提高。

应急处置机制不完善，导致清雪成本增加。综合执法局为确保清雪工作万无一失，在准备工作上，综合执法局对清雪工作实行提级管理，小雪当大雪准备，相应的车辆设备出动数量一直处于满额状态，有时因预报的降雪和实际不相符，造成雷声大雨点小，从而增加产生的租赁及待命费。

原因分析：综合执法局对清雪工作实行提级管理，同时缺乏完善的应急处置机制，通过全员人员待命确保清雪工作万无一失，而降雪天气变化无常，容易造成降雪量与预期不符，增加设备租赁费和待命费。

## 六、有关建议

（一）加强预算绩效管理的培训和学习，提高指标设置细化程度。

通过组织预算绩效管理、绩效评价的学习，提高绩效管理意识，将绩效理念融入预算编制、执行、监督、评价和问责全

过程。结合绩效管理文件要求和项目实际情况，将绩效指标细化、量化，客观合理地做出绩效自我评价。

（二）夯实预算编制依据，提高预算资金编制的精准性。

在年初预算编制工作中，应按照统筹兼顾、勤俭节约、量力而行、讲究绩效和收支平衡的原则，进一步加强和改进预算编制管理，细化预算编报，参照往年收支情况，结合经济社会发展和政策变化等增减变动因素，实事求是、科学合理地编制预算，实行“以事定钱”预算编制模式，严格履行部门内部论证程序，明确项目经费支出管理要求，提高预算编制的合理性和准确性。

（三）建立专项资金使用规范，加强资金使用监督力度。

建立专项资金使用规范和操作流程，明确资金使用范围、标准和程序，严格按照指定资金用途使用资金，同时建立多层次的监督体系，包括部门、审计机构、社会监督等，对专项资金的使用进行全方位全过程监督。将绩效评价结果与预算资金安排挂钩，对低效、无效的资金使用进行调整，形成有效的约束机制，提高资金使用效益。

（四）加强制度执行力，严格按照相关规定要求履行相关程序。

综合执法局作为项目实施单位，应加强制度执行力，严格按照相关文件要求规范执行相关程序，加强监督管理职能，可通过现场监督、要求定期报送资料、每次清雪作业完成后组织

开展项目实施情况工作汇报会议等多种方式，对项目全流程多方位多渠道监管，对于项目执行过程中存在的问题及时查处纠正，对项目执行过程中遇到的困难及时解决，充分发挥引导作用。

（五）进一步规范档案管理，合理保证档案的完整性。

综合执法局可安排专人负责，对档案进行规范有序的管理。档案管理人员对归档资料须认真审核。依据政策文件中对清雪前期、清雪中期、清雪结束后等程序的要求，对项目全过程中的资料进行分类汇总，所有档案资料应及时完整归档。严格执行查阅、借阅手续，防止丢失。项目档案管理人将档案资料按项目分门别类集中存放保管，建立项目档案管理目录，对项目档案列表信息及时更新维护。

（六）严格落实融雪剂管理规范。

综合执法局应充分发挥监督管理职能，对每年融雪剂采购进行提前规划，充分了解招投标流程，预留充足的招投标时间，确保融雪剂准时采购到位并按时入库备用。同时，应因地制宜，实时关注雪情动态，确保紧急情况处置有序，在保证清雪时效性的同时，严格落实融雪剂使用请示报告制度，规范融雪剂管理。

（七）科学制定应急预案，进一步完善应急处置机制。

结合《2021-2022年烟台市市区冬季道路清雪防滑工作方案》、《烟台市市区冬季道路清雪防滑工作技术导则（试行）》

等相关规定，通过建立应急预案编写评审机制，建立专门的应急预案编写工作组，确保应急预案的可执行性；加强数据资源共享，建立信息共享机制，实现跨部门、跨行业数据实时互通，提高预测预警的准确性和及时性；落实值班制度，实时关注雪情动态实时发布预警信息，根据预警等级，科学合理安排好各清雪人员和专用设备在指定地点待命，从而降低设备费及相关人员费用，节省成本，形成良性推进机制。

（八）2022年预算资金 0.00 元，实际支付资金 0.00 元，结余 0.00 元。该项目于 2019 年 2 月 26 日取得清雪费用预算批复 10,900,000.00 元（烟芝财预[2021]1 号）。2022 年清雪工作结束后经山东华维工程咨询有限公司审定，清雪工程送审工程造价为 10,610,173.83 元，经审核后其工程造价为 10,060,769.32 元；融雪剂采购金额 3,756,000.00 元，监理费 99,000.00 元，评审费 20,000.00 元，项目总计 13,935,769.32 元。2022 年未拨付资金，项目未支付。2023 年截至报告日支付项目费用 9,114,130.00 元。通过对财政预算资金及时有效的利用，基本完成了 2021-2022 年清雪防滑项目工作，实现清雪防滑工作机械化、绿色化、社会化，营造交通顺畅、市容整洁的城市环境。最大化的发挥了财政资金的作用，实现了项目既定的目标。假设本项目下一年度与评价年度相比所提供的服务没有显著变化，建议每一年度根据实际降雪量及实际投入情况，资金预算做调整。

# 正文部分

## 一、项目基本情况

### （一）项目立项

#### 1. 环境和条件

坚持以人民为中心，牢固树立“生态环保”的工作理念，以市民出行顺畅和城市交通秩序井然为目标，按照“属地管理、区域负责、全民参与”的原则，采取机械清雪为主，人工清雪为辅的清雪方式；按照“因地制宜、减量控制、科学适当”的要求，严格管控环保型融雪剂使用，不断提高清雪防滑工作质效，实现清雪防滑工作机械化、绿色化、社会化，努力营造交通顺畅、市容整洁的城市环境。

#### 2. 实施项目达到的目标和意义

坚持“以人为本、安全第一、保护环境”的宗旨，按照“以雪为令、迅速出击、高效环保、安全畅通”的原则组织清雪防滑工作，进一步提升清雪防滑工作管理水平，严格管控融雪剂使用，增强雨雪冰冻天气下的应急保畅能力，为公众提供畅通、安全的通行环境。

#### 3. 项目立项依据

烟台市城市管理局为做好2021年-2022年冬季清雪防滑工作，2021年11月19日印发《关于印发〈2021-2022年烟台市市区

冬季道路清雪防滑工作方案》的通知》（烟城函[2021]252号），切实做好冬季道路清雪防滑工作，确保广大人民群众出行安全，城市秩序正常工作。根据烟台市城市管理局文件要求，结合芝罘区实际，烟台市芝罘区城市管理委员会办公室于2021年11月19日印发《关于印发芝罘区2021年度清雪防滑工作方案的通知》（烟芝城委办发[2021]14号），高标准、高质量、高效率完成清雪防滑任务，确保城市道路安全畅通，保障人民生命财产安全。

## （二）项目预算

根据2021年2月26日烟台市芝罘区财政局文件《关于批复2021年区级部门预算的通知》（烟芝财预[2021]1号），2021-2022年清雪防滑项目预算批复资金10,900,000.00元。

2022年烟台市芝罘区财政局未拨付资金，项目未支付。2023年5月16日，烟台市芝罘区财政局下达烟芝财建指[2023]1号文件，下达“2021-2022年度清雪防滑欠款（台班作业费）856.42万元”；2023年6月6日，烟台市芝罘区财政局下达烟芝财建指[2023]54号文件，下达“2021-2022年度清雪防滑台班作业费5万元”；2023年7月26日，烟台市芝罘区财政局下达烟芝财建指[2023]78号文件，下达“2021-2022年度清雪防滑台班作业费50万元”；共计下达资金911.42万元。截至报告日支付项目费用9,114,130.00元。

根据2021年2月26日烟台市芝罘区财政局文件《关于批复

2021年区级部门预算的通知》（烟芝财预[2021]1号），2021-2022年清雪防滑项目预算批复资金10,900,000.00元。

2022年烟台市芝罘区财政局未拨付资金，项目未支付。2023年5月16日，烟台市芝罘区财政局下达烟芝财建指[2023]1号文件，下达“2021-2022年度清雪防滑欠款（台班作业费）856.42万元”；2023年6月6日，烟台市芝罘区财政局下达烟芝财建指[2023]54号文件，下达“2021-2022年度清雪防滑台班作业费5万元”；2023年7月26日，烟台市芝罘区财政局下达烟芝财建指[2023]78号文件，下达“2021-2022年度清雪防滑台班作业费50万元”；共计下达资金911.42万元。截至报告日支付项目费用9,114,130.00元。

表1. 预算资金收支明细表

单位：元

项目名称	2022年预算 批复金额	2022年项目支 出金额	2023年项目 支出金额	截至报告日 结余金额
2021-2022年清雪防滑项目	10,900,000.00	0.00	9,114,130.00	1,785,870.00

表2. 2021-2022年清雪防滑项目支付费用明细表

单位：元

序号	供应单位	发票类型	支付金额
1	中环洁建设环境服务（烟台）有限公司	清雪作业台班费	4,200,000.00
2	山东德衡建设环境服务有限公司	清雪费	2,819,400.00
3	烟台市城市排水服务中心	清雪费	180,000.00
4	烟台市市政养护中心	清雪费	250,000.00
5	烟台拓沃市政工程有限公司	清雪防滑费	200,000.00
6	烟台钧泽建筑工程有限公司	防滑沙	12,500.00
7	芝罘区雷霆户外用品经销处	劳保用品	13,230.00
8	山东万城环境科技有限公司	环保型融雪剂	1,350,000.00



序号	供应单位	发票类型	支付金额
9	山东新世纪工程项目管理咨询有限公司	监理费	69,000.00
10	山东华维工程咨询有限公司	评审费	20,000.00
合计			9,114,130.00

### （三）项目计划实施内容

1. 项目立项时间：2021年11月19日，烟台市城市管理局印发《关于印发〈2021-2022年烟台市市区冬季道路清雪防滑工作方案〉的通知》（烟城函[2021]252号），切实做好冬季道路清雪防滑工作，确保广大人民群众出行安全，城市秩序正常运行。

2. 项目批复单位：烟台市芝罘区财政局。

3. 项目具体内容：

芝罘区道路清雪防滑工作全部由区级属地负责，全区清雪防滑面积约1930万平方米。其中，南大街等76条、约680万平方米的主次干道由区综合行政执法局负责；港城西大街（302省道）、机场路（204国道）约50万平方米的国省干线公路由芝罘公路建设养护中心负责；其余1200万平方米的街巷道路由属地街道负责。主次干道清雪采取市场化手段，综合执法局外包中环洁建投环境服务（烟台）有限公司、山东德衡建投环境服务有限公司、烟台市市政养护中心、烟台市城市排水服务中心4家企业划片实施。4家企业根据《芝罘区2021-2022年度冬季清雪防滑协议书》中清雪防滑范围完成清雪工作。

4. 项目所在区域：烟台市芝罘区。

5. 项目计划完成时间：2022年3月10日。

#### （四）项目组织管理

##### 1. 项目实施主管部门及职责

项目实施的主管部门为烟台市芝罘区综合行政执法局（以下简称综合执法局），由市容环境管理科负责本项目的具体实施。

##### 2. 项目具体实施单位及职责

项目具体实施单位为综合执法局，本项目中主要负责制定修正清雪防滑工作方案，卡实各街道、清雪单位责任边界，并按照全覆盖、清单化的原则推进筹备工作，有序高效落实时序安排、应急响应、车辆调度、物资准备、融雪剂使用、跟踪督导等工作。组织下属单位、清雪企业、督导组召开部署会议并开展实地推演。

##### 3. 项目实施单位组织管理

综合执法局内设办公室、财务审计科、市容环境管理科、监督检查科、市政设施科、公用事业与安全生产科、法制与执法监察科（挂行政许可科牌子）和机关党委（党建办公室），机关行政编制12名（含专职党务工作人员）。设局长1名，副局长3名，股级干部8名（含机关党委专职副书记兼任党建办公室主任1名）。（组织架构图见图1）

图 1 组织架构图

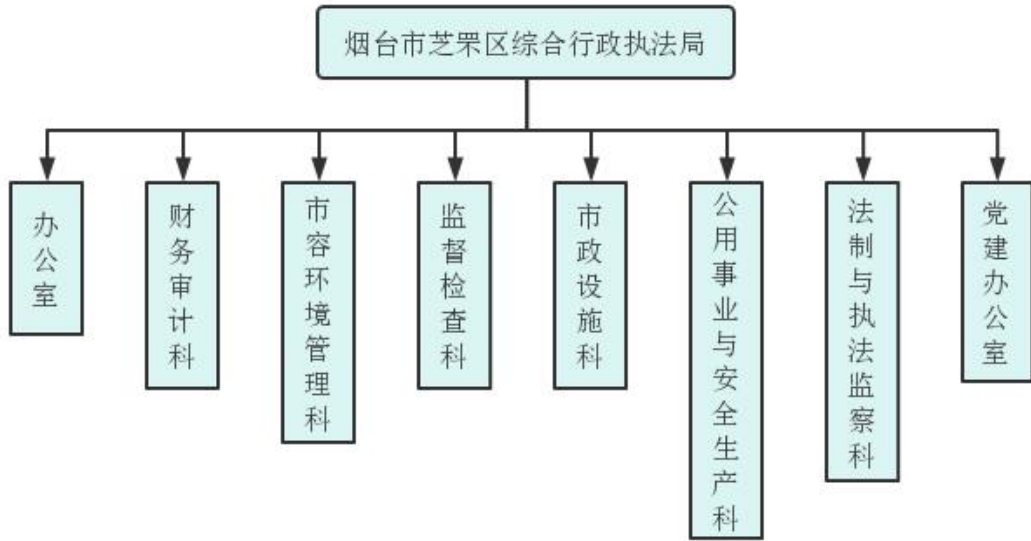

4. 项目具体实施流程：

项目实施分为准备阶段、待工阶段、待命阶段、作业阶段。（流程图见图2）

图2 清雪防滑工作流程图

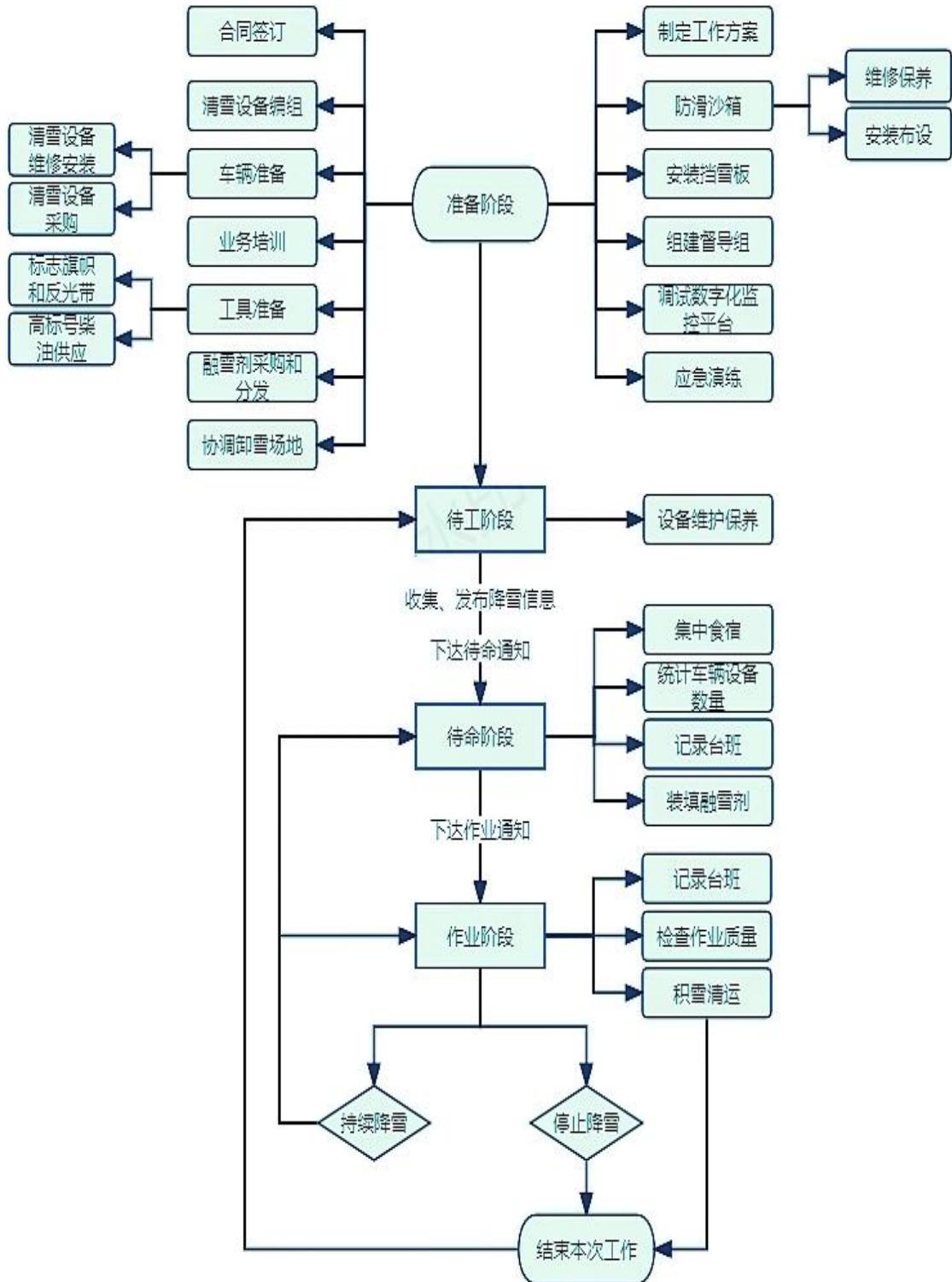

### 5. 资金拨付流程：

由综合执法局根据项目往年情况指定预算并提出申请，区级财政局审批后，由区级财政局下达指标文件至综合执法局，综合执法局根据实际支出情况使用专项资金。

## 二、项目绩效目标

项目绩效目标：按照“以雪为令、迅速出击、高效环保、安全畅通”的原则组织清雪防滑工作，进一步提升清雪防滑工作管理水平，严格管控融雪剂使用，增强雨雪冰冻天气下的应急保畅能力，为公众提供畅通、安全的通行环境。

## 三、评价基本情况

### （一）评价目的

运用规范的绩效指标体系和科学的评价方法对2021-2022年清雪防滑项目资金从项目决策、执行过程管理、项目产出、项目效益等方面通过第三方机构客观、公正地进行评价，总结预算管理的经验，查找资金使用和管理中的薄弱环节，为进一步完善财政政策、改进预算管理、提高预算资金绩效提供依据。

### （二）评价对象与范围

评价对象：2021-2022年清雪防滑项目资金的绩效。

评价范围：2021-2022年度清雪防滑项目资金的项目决策、过程管理、项目产出、项目效益。

评价基准日：2021年11月15日-2022年3月10日。

### （三）评价依据

#### 1. 相关法律、法规和规章制度

（1）《山东省财政厅关于转发〈财政部关于印发项目支出绩效评价管理办法的通知〉的通知》（鲁财绩[2020]3号）；

（2）烟台市《关于全面推进预算绩效管理的实施意见》（烟财[2019]8号）；

（3）《关于印发〈烟台市市级项目支出绩效单位自评工作规程〉和〈烟台市市级项目支出绩效财政评价和部门评价工作规程〉的通知》（烟财绩[2020]3号）；

（4）中共烟台市芝罘区委 烟台市芝罘区人民政府关于印发《关于全面落实预算绩效管理的实施意见》的通知（烟芝发[2021]1号）；

（5）关于印发《烟台市芝罘区区级部门和单位整体绩效管理暂行办法》的通知（烟芝财[2022]21号）；

（6）《烟台市财政局关于印发〈烟台市市级部门委托第三方机构参与预算绩效管理工作暂行办法〉的通知》（烟财绩[2022]5号）；

（7）关于印发《芝罘区区级项目支出绩效单位自评工作规程》和《芝罘区区级项目支出绩效财政评价和部门评价工作规程》的通知（烟芝财[2022]23号）。

#### 2. 相关行业政策、行业标准及专业技术规范

（1）关于印发《人力资源和社会保障局预算绩效管理工

作规范》的通知（烟开人社[2018]45号）；

（2）关于印发《金种子专项扶持资金管理办法》的通知（烟开财金[2020]46号）；

（3）《关于委托第三方机构参与预算绩效管理的指导意见》（财预〔2021〕6号）；

（4）《会计师事务所财政支出绩效评价业务指引》；

（5）《关于印发〈2021-2022年烟台市市区冬季道路清雪防滑工作方案〉的通知》（烟城函[2021]252号）；

（6）《烟台市市区冬季道路清雪防滑工作技术导则（试行）》（2021版）；

（7）《关于印发芝罘区2021年度清雪防滑工作方案的通知》（烟芝城委办发[2021]14号）；

（8）《烟台市中心城区融雪剂使用管理办法》。

### 3. 其他依据

部门、单位按照绩效评价工作要求提供的相关资料，包括项目自评表、自评报告、数据统计汇总表等。

评价工作人员通过现场调查、核实等获得的资料等。

#### （四）评价原则、评价方法

##### 1. 评价原则：

- （1）坚持真实、科学、公正的原则；
- （2）坚持综合绩效评价的原则；
- （3）坚持定量分析与定性分析的原则；

- (4) 坚持绩效评价与项目支出管理相结合的原则；
- (5) 坚持绩效评价贯穿于事前、事中、事后的原则。

## 2. 评价方法：

(1) 本次绩效评价遵循定性评价与定量评价相结合的方法，运用资料审阅法、实地查勘法、分析比较法、访谈、问卷调查等方法，系统、科学的反映评价政策综合绩效情况。

定量分析：以客观数据为基础，采用效率、比例等描述统计工具对绩效信息进行统计分析，并展开目标与效果、成本与收益的比较分析的方法，采用相关分析等工具进行影响绩效的因素分析。

问卷调查：受益对象是否满意是项目成败的最终体现。为全面了解2021-2022年度清雪防滑项目的合理合规性、项目实际与预算单位的职能定位匹配情况等以及对项目的满意度，本次评价将对相关群众进行问卷调查。通过分析收集的调查问卷，从侧面反映项目实施的社会效益、可持续影响以及满意度等情况。

(2) 本次评价采用百分制，各级指标依据其指标权重确定分值，评价人员根据评价情况对各级指标进行打分，最终得分由各级评价指标得分加总得到。根据最终得分情况将评价标准分为四个等级：

综合得分在90~100分（含90分）为优；

综合得分在80~90分（含80分）为良；



综合得分在60~80分（含60分）为中；

综合得分在60分以下为差。

如果项目缺乏用来说明现有绩效的资料，或者预算部门与财政资金使用单位无法对项目的绩效目标完成情况等达成一致，则政策定级结果为无法显示成效。

### （五）绩效评价指标体系

#### 1. 指标体系设计的总体思路

根据《关于印发〈2021-2022年烟台市市区冬季道路清雪防滑工作方案〉的通知》（烟城函[2021]252号）和《关于印发芝罘区2021年度清雪防滑工作方案的通知》（烟芝城委办发[2021]14号），评价工作组与项目实施相关单位充分沟通，考虑完整性、重要性、相关性、可比性、可行性、经济性和有效性等因素，科学设置绩效评价指标，合理分配指标权重，明确评价标准，充分体现和客观反映政策绩效状况。

（1）设置绩效评价指标。绩效评价指标是衡量绩效目标实现程度的考核工具，评价指标的确定应当符合以下要求：

①与评价对象密切相关，能够全面反映项目决策、执行过程管理和资金管理、项目产出和效益。

②优先选取最具代表性、最能反映产出和效益的核心指标，精简实用。

③指标内涵应当明确、具体、可衡量，数据及佐证资料应当可采集、可获得。

④同类项目绩效评价标准和标准应具有一致性，评价结果可比较。

⑤个性指标应体现政策特点，准确、客观反映评价项目绩效。

⑥根据管理工作需要，可设置否决性核心指标，重点关注资金使用、资金拨付和政府采购的合规性、实际支出与预算差异度、实际支出进度与预算进度的相符性、项目实施实际完成率等关键指标，发挥否决性核心指标在优化资源配置中的引领作用。

(2) 确定绩效评价标准。绩效评价标准是衡量绩效指标完成程度的标尺，一般包括计划标准、行业标准和历史标准等。根据相关法律法规、政策绩效目标及相关管理办法，结合本政策的实际情况，本次评价采用计划标准。

(3) 确定指标权重：结合项目实际情况，确定项目指标权重时侧重考虑了执行过程管理和项目产出两个指标。综上，一级指标权重分别是项目决策13分、过程管理27分、项目产出32分、项目效益28分。

## 2. 指标体系

绩效评价指标体系分为一级指标、二级指标、三级指标、四级指标。自一级至三级逐级细化，部分三级指标细化为四级指标，形成一套绩效评价指标体系。

本项目一级指标包括决策、过程管理、产出、效益四类。

二级指标10个，三级指标17个，四级指标14个。（评价指标体系详见附件2：2021-2022年清雪防滑项目绩效评价得分表）

### 3. 各项指标定义、评分标准和评分细则

指标解释：对相对应的具体指标进行解释，明确其考核的内容。

指标权重：根据本项目的实际情况，确定项目指标权重为决策13分、过程27分、产出32分、效益28分。各项指标定义、评价标准和数据来源、证据收集方式等。（详见附件2：2021-2022年清雪防滑项目绩效评价得分表）

## （六）评价人员组成

1. 为使绩效评价工作顺利开展，由烟台嘉信有限责任会计师事务所成立绩效评价工作领导小组，负责绩效评价的组织管理工作。工作领导小组成员名单如表3：

表 3. 工作领导小组成员名单

序号	姓名	专业领域	单位	专业资格或技术职称	备注
1	姜志雪	审计	烟台嘉信有限责任会计师事务所	注册会计师、高级会计师	项目组组长
2	宋美娜	审计	烟台嘉信有限责任会计师事务所	高级会计师	项目副组长
3	刘志虎	审计	烟台嘉信有限责任会计师事务所	注册会计师	评价专员
4	彭斌	审计	烟台嘉信有限责任会计师事务所	注册会计师	评价专员
5	衣世伟	审计	烟台嘉信有限责任会计师事务所	会计师	评价专员
6	葛洪朋	绩效管理财务管理	鲁东大学	高级会计师	外聘专家

2. 项目组组长姜志雪为项目总负责人，对绩效评价项目总体负责，从全局出发，指导、监督绩效评价人员按照相关规定执行评价工作，审核评价报告。

3. 在评价过程中，绩效评价工作小组将聘请绩效管理、财务等方面的专家，参与、指导绩效评价工作，配合项目组做好评价方法的选用、评价指标的确定、调查表的编制等工作，参与项目的现场勘察、问询、复核，对所掌握的有关信息资料进行分析，全面真实地反映情况，提出专业的评价意见，对评价过程中发现的问题提出意见和建议。

4. 项目组副组长宋美娜作为项目具体负责人，监督评价工作的具体执行及评价报告的具体撰写，保证绩效评价业务按时保质完成。在评价工作分派至工作组成员后，项目具体负责人应认真指导、监督和复核分派的工作。在评价业务中，可以安排工作组内经验较多的人员复核经验较少人员的工作，并合理保证评价人员就疑难问题进行适当的咨询。在项目外勤工作结束后负责项目资料的整理分析、撰写项目报告，报组长审核。

5. 项目组其他成员根据专长和经验，分工负责完成各项具体工作。

本项目工作小组成员，由4位注册会计师或高级会计师、1位外聘专家和1位具有会计专业的工作人员组成，要求参与本项目的工作人员与被评审项目无利益关系，且成立后保持小组成员的稳定性。

### （七）绩效评价工作过程

评价工作进程主要包括前期准备、组织实施、撰写评价报告以及评价资料归档四个阶段。

1. 前期准备：包括成立评价工作组、拟定评价实施方案、完善评价指标体系等。

(1) 成立评价工作组。我单位在接受委托后，立即成立有注册会计师、高级会计师及相关专业、绩效评价工作经验的评价人员组成的评价组，报委托方审核，并在评价过程中保持工作组成员的稳定。

(2) 拟定评价实施方案。我单位在接受委托后，立即组织评价小组对政策实施相关单位基本情况进行调研、了解，并按照规定拟定评价实施方案，报委托方审核。

(3) 完善评价指标体系。评价指标体系是评价实施方案的核心。我单位在前期调研的基础上，根据政策绩效目标和政策特点，对委托方制定的评价指标进行分析研究，就评价指标体系的合理性、可行性向委托方提出进一步完善的意见建议。

2. 组织实施：本次评价采取现场评价的方式实施评价。具体可分为资料收集、现场核查、调查问卷、综合打分等四方面工作。

(1) 资料收集：对项目实施单位报送的相关资料进行收集梳理，分析核实资料的真实性、完整性和有效性。同时要充分利用各种公开的数据资料，与项目实施单位提供的资料进行交叉比对和分析，形成对政策多层次、多角度的数据资料支持。

(2) 现场核查：对项目进行实地勘察、资料核实和分析

评价，并将相关信息资料进行分类、整理、分析。主要包括：

①收集、核查能够证明评价事项的原始资料、有关文件和实物等；②根据项目实施单位填报的数据，围绕决策、过程、绩效等指标，通过查阅相关资料等手段，对项目实施单位数据进行检查和核实。采集的评价数据和资料经项目实施单位加盖公章予以确认。③听取项目实施单位对项目绩效目标设定及完成程度、组织管理制度建设及落实情况、预算支出执行情况、财务管理状况、项目实施管理情况、项目产出和效益等情况介绍。通过听取情况介绍作为分析评价的依据。

（3）调查问卷。对于评价项目取得的效果进行调研，通过对项目预期服务对象发放调查问卷方式，统计分析项目满意度，评价项目实施效果。

（4）综合打分。以项目实施单位现场收集的相关资料为基础，对项目资料和数据进行汇总分析，并对照绩效目标和评价指标及标准，对项目的决策、过程、产出和效益等方面进行分析评价，计算绩效得分，总结项目的成效与存在的问题，进行相关原因分析。

在对现场评价和非现场评价情况进行梳理、汇总、分析的基础上，对项目总体情况进行综合评价，形成绩效评价结果。

3. 撰写评价报告：在经过资料收集、现场核查、调查问卷、综合打分后，按照规定要求和文本格式撰写评价报告，保证评价报告数据真实准确、内容完整、依据充分、分析透彻、

结论准确、建议可行。

4. 资料归档：包括建立和落实档案管理制度，文件存档。

(1) 建立和落实档案管理制度。建立健全档案借阅、使用和销毁等制度，确保档案资料的完整、原始和安全。

(2) 文件存档。需要存档的文件应包括（不限于此）：评价项目基本情况和相关文件、评价工作方案、委托评价协议（合同）、基础数据报表、数据核查确认报告及相关证明材料、评价工作底稿及附件、调查问卷、调查问卷统计结果和报告、绩效评价指标体系及评价结果、绩效评价报告等。

#### 四、评价结论及分析

##### （一）综合评价结论

评价小组对照评价表评分标准的具体条款，逐条核对，合理评价，通过对项目资料、数据进行分析，汇总、计算项目绩效结果，在对项目实施的自评报告、现场评价绩效情况对比分析，梳理、汇总的基础上，形成项目绩效最终评价结果。

2021-2022年清雪防滑项目绩效评价综合得分为80.25分，绩效评价等级为“良”。

表4. 项目整体绩效评价综合得分表

一级指标	标准分值	绩效评价得分	二级指标	标准分值	绩效评价得分
决策	13	11	项目立项	4	4
			绩效目标	5	4.5
			资金投入	4	2.5
过程管理	27	20	资金管理	4	2
			组织实施	23	18

一级指标	标准分值	绩效评价得分	二级指标	标准分值	绩效评价得分
产出	32	24.75	产出数量	6	6
			产出质量	10	8.75
			产出时效	10	10
			产出成本	6	0
效益	28	24.5	项目效益	28	24.5
合计	100	80.25		100	80.25

## （二）非现场评价情况分析

通过在综合执法局查看申请、审批等流程档案，对本次评价项目涉及到的2021-2022年清雪防滑相关工作进行评价，部分项目档案缺少工作记录、监督检查相关记录等档案资料。

## （三）现场评价评价情况分析

现场评价范围根据具体评价要求确定，采取现场访谈、实地查看、调查问卷等方式进行核查，通过现场资料收集、现场调研、满意度调查进行评价，项目决策情况良好，过程管理、产出和效益方面有待提高。



现场访谈照片



## 五、绩效评价指标分析

### （一）项目决策情况

项目决策情况从项目立项、绩效目标、资金投入三个方面进行评价。项目决策情况满分13分，绩效评价得分11分，得分率84.62%。

#### 1. 项目立项

项目立项从立项依据充分性、立项程序规范性两个方面进行评价。项目立项满分4分，绩效评价得分为4分，得分率100%。

##### 1.1 立项依据充分性方面：满分2分，得分2分。

烟台市城市管理局于2021年11月19日印发《关于印发〈2021-2022年烟台市市区冬季道路清雪防滑工作方案〉的通知》（烟城函[2021]252号），切实做好冬季道路清雪防滑工作，确保广大人民群众出行安全，城市秩序正常工作。根据烟台市城市管理局文件要求，结合芝罘区实际，烟台市芝罘区城市管理委员会办公室于2021年11月19日印发《关于印发芝罘区2021年度清雪防滑工作方案的通知》（烟芝城委办发[2021]14号），高标准、高质量、高效率完成清雪防滑任务，确保城市道路安全畅通，保障人民生命财产安全。项目立项依据充分且必要，项目需求紧迫，与国家、山东省、烟台市相关宏观政策相符。立项依据充分性方面满分2分，得2分。

##### 1.2 立项程序规范性方面：满分2分，得分2分。

烟台市城市管理局印发《关于印发〈2021-2022年烟台市市区冬季道路清雪防滑工作方案〉的通知》（烟城函[2021]252号）和烟台市芝罘区城市管理委员会办公室印发《关于印发芝罘区2021年度清雪防滑工作方案的通知》（烟芝城委办发[2021]14号）进行立项，项目立项符合国家、山东省、烟台市行业和有关规定，符合产业发展要求和市委市政府重大决策部署，与部门职责范围相符，项目形式、内容合理。立项程序规范性方面满分2分，得2分。

## 2. 绩效目标

绩效目标从绩效目标合理性、绩效指标明确性两个方面进行评价。绩效目标满分5分，绩效评价得分为4.5分，得分率90%。

### 2.1 绩效目标合理性方面：满分3分，得分3分。

通过审核项目方提供的2021年度和2022年度绩效目标申报表、自评报告等相关文件资料，绩效目标与实际工作内容相关，预期产出效益和效果符合正常的业绩水平，绩效目标与预算确定的投资额相匹配，绩效目标合理。绩效目标合理性方面满分3分，得3分。

### 2.2 绩效指标明确性方面：满分2分，得分1.5分。

通过审核综合执法局提供的《项目支出绩效自评表》、自评报告等相关文件资料，自评表设置了产出、效益、满意度等具体指标，但部分绩效指标内容较为宽泛，未设置清晰、细

化、可衡量的具体指标值，不便于对绩效目标完成情况进行考核，例如：时效指标只设置“融雪剂供应及时率”指标，未根据项目实际情况对“资金支付及时率”和“清雪及时率”等设置评价指标。绩效指标明确性方面满分2分，得1.5分。

### 3. 资金投入

资金投入从预算编制科学性、资金分配合理性两个方面进行评价。资金投入满分4分，绩效评价得分为2.5分，得分率62.50%。

#### 3.1 预算编制科学性方面：满分3分，得分1.5分。

通过对项目预算指标文件等资料的检查、现场询问，预算内容与项目实施内容匹配。预算编制不准确，例如：项目预算编制中未体现监理费和评审费；预算编制不够详细，预算额度测算依据不充分，例如：清雪服务费600万元和设备折旧费200万元缺少测算依据。预算编制科学性方面满分3分，得1.5分。

#### 3.2 资金分配合理性：满分1分，得分1分。

通过对项目的资金预算指标文件等资料的检查、现场询问，预算资金分配依据充分，资金分配额度合理，与项目实施单位实际相适应，资金分配合理。资金分配合理性方面满分1分，得1分。

## （二）项目过程情况

过程管理从资金管理、组织实施两方面进行评价。过程管理情况满分27分，绩效评价得分20分，得分率74.07%。

#### 4. 资金管理

资金管理从项目资金到位率、项目预算执行率、资金使用合规性三个方面进行评价。资金管理满分4分，绩效评价得分为2分，得分率50%。

4.1项目资金到位率从财政资金到位率和资金到位及时性两方面进行评价。项目资金到位率满分2分，得分1分。

4.1.1财政资金到位率方面：满分1分，得分0分。

通过2021年2月26日烟芝财预[2021]1号文件、烟芝财建指[2023]1号、烟芝财建指[2023]54号、烟芝财建指[2023]78号指标文件对综合执法局相关明细账、财务凭证等资料进行了检查、核实、分析汇总，截至评价日，2022年度该项目未拨付资金，资金到位率0%。项目资金到位率方面满分1分，得0分。

4.1.2资金到位及时性方面：满分1分，得分1分。

通过对综合执法局相关明细账、财务凭证、合同等资料进行了检查、核实、分析汇总，项目资金按照合同约定及时履行支付义务。资金到位及时性方面满分1分，得分1分。

4.2预算执行率方面：满分1分，得分1分。

依据烟芝财建指[2023]1号、烟芝财建指[2023]54号、烟芝财建指[2023]78号指标文件对综合执法局关明细账、财务凭证等资料进行了检查、核实、分析汇总，项目到位资金9,114,130.00元元，实际支出金额9,114,130.00元，项目预算执行率100%。预算执行率方面满分1分，得1分。

4.3资金使用合规性方面：满分1分，得分0分。

依据烟芝财建指[2023]1号、烟芝财建指[2023]54号、烟芝财建指[2023]78号指标文件对综合执法局关明细账、财务凭证等资料进行了检查、核实、分析汇总，项目资金拨付审批程序完整。烟芝财建指[2023]1号下达2021-2022年度清雪防滑欠款（台班作业费）856.42万元，烟芝财建指[2023]54号下达2021-2022年度清雪防滑台班作业费5万元，烟芝财建指[2023]78号下达2021-2022年度清雪防滑台班作业费50万元，综合执法局使用该资金支付融雪剂费用1,350,000.00元，支付监理费69,000.00元，评审费20,000.00元，未按照指标文规定支付清雪防滑台班作业费。资金使用合规性方面满分1分，得0分。

## 5. 组织实施

组织实施从管理制度健全性、制度执行有效性两个方面进行评价。组织实施满分23分，绩效评价得分为18分，得分率78.26%。

5.1管理制度健全性从业务制度健全性和财务制度健全性两方面进行评价。管理制度健全性满分1分，得分1分。

5.1.1 业务制度健全性方面：满分0.5分，得分0.5分。

通过对综合执法局提供的资料进行检查、核实、分析汇总，综合执法局依据烟台市城市管理局印发《2021-2022年烟台市市区冬季道路清雪防滑工作方案》、《烟台市市区冬季道路

清雪防滑工作技术导则（试行）》、《烟台市中心城区融雪剂使用管理办法》、《芝罘区 2021 年度清雪防滑工作方案》等制度作为管理制度依据，业务管理制度合法、合规、完整，确保项目顺利实施。业务制度健全性方面满分 0.5 分，得 0.5 分。

5.1.2 财务制度健全性方面：满分 0.5 分，得分 0.5 分。

通过对综合执法局提供的资料进行检查、核实、分析汇总，烟台市芝罘区综合行政执法局依据本局《内控制度汇编》中《财务管理制度》等财务管理制度，合法、合规、完整，财务制度健全。财务制度健全性方面满分 0.5 分，得 0.5 分。

5.2 制度执行有效性方面：满分 22 分，得分 17 分。

制度执行有效性从前期工作规范性、过程工作规范性、持续性保障有效性、档案管理规范性、环保融雪剂管理规范五个方面进行评价。制度执行有效性满分 22 分，绩效评价得分为 17 分，得分率 77.27%。

5.2.1 前期工作规范性方面：满分 5 分，得分 4 分。

通过对综合执法局提供的资料进行检查、核实、分析汇总和现场问询，综合执法局依据《烟台市区冬季道路清雪防滑工作技术导则（试行）》和《芝罘区 2021 年度清雪防滑工作方案》等规范制度进行清雪前期准备工作，与清雪单位签订《芝罘区 2021-2022 年度冬季清雪防滑协议书》，综合执法局在工作过程中，未按照协议约定履行督导、检查职能，例如未按合

同约定督导清雪单位在签订合同后3日内对清雪单位清雪方案上报备案、未按合同约定核查清雪单位工作人员人身意外险购买情况。前期工作规范性方面满分5分，得4分。

#### 5.2.2 过程工作规范性方面：满分6分，得分6分。

通过对综合执法局提供的资料进行检查、核实、分析汇总和现场问询，综合执法局依据《烟台市区冬季道路清雪防滑工作技术导则（试行）》和《芝罘区2021年度清雪防滑工作方案》等规范制度进行清雪工作，为确保指令畅通和工作第一时间落实到位，综合执法局通过微信工作群开展调度工作，在下达待命通知后，督导组对车辆设备到位情况进行现场检查并在工作群内通告，车辆设备出动数量基本处于满额状态，每次车辆设备（推雪铲、撒布机、雪滚）到位率均在90%以上，确保清雪工作高效开展。同时成立23个督导组（两班倒），自下达清雪“待命”指令后，进驻各作业班组对作业质效进行检查，根据降雪量大小调配融雪剂使用量，严格出库管理。过程工作规范性方面满分6分，得6分。

#### 5.2.3 持续性保障有效性方面：满分4分，得分3分。

通过对综合执法局提供的资料进行检查、核实、分析汇总和现场问询，综合执法局依据《烟台市区冬季道路清雪防滑工作技术导则（试行）》和《芝罘区2021年度清雪防滑工作方案》等规范制度进行清雪后完善整理工作，存在未严格执行规范制度的情况，例如未对清雪成果进行评价，未有效落实奖惩

制度，未对清雪成果进行评价，未对清雪效果良好的单位进行通报表扬和适当奖励，未对清雪效果不佳的单位予以通报批评并追究相关人员责任等。持续性保障有效性方面满分4分，得3分。

5.2.4 档案管理规范性方面：满分3分，得分2分。

通过对综合执法局提供的资料进行检查、核实、分析汇总和现场问询，清雪作业结束后，综合执法局对清雪过程中监督检查、工作记录、影像资料等未及时整理汇总，清雪期档案资料不完善。档案管理规范性方面满分3分，得2分。

5.2.5 环保融雪剂管理规范性方面：满分4分，得分2分。

通过对综合执法局提供的资料进行检查、核实、分析汇总和现场问询，综合执法局通过招投标程序采购融雪剂，并建立登记制度，记录融雪剂出入库情况。根据2021年-2022年度融雪剂入库登记表和招投标材料，综合执法局投资3,756,000.00元采购融雪剂1200吨，入库融雪剂1200吨，全部领用出库。融雪剂登记台账显示实际入库时间为2021年12月中旬，未在规范要求的11月中旬完成融雪剂的采购与储备；同时，在融雪剂领用时，未严格执行报告请示制度，融雪剂管理规范性不足。环保融雪剂管理规范性方面满分4分，得2分。

### （三）项目产出情况



项目产出从产出数量、产出质量、产出时效和产出成本四方面进行评价。项目产出情况满分32分，绩效评价得分24.75分，得分率77.34%。

## 6. 产出数量

产出数量从清雪防滑范围完成率方面进行评价。清雪防滑范围完成率满分6分，绩效评价得分为6分，得分率100%。

### 6.1清雪防滑范围完成率方面：满分6分，得分6分。

通过对综合执法局提供的资料进行检查、核实、分析汇总，芝罘区清雪防滑面积约1930万平方米，其中南大街等76条、约680万平方米的主次干道由区综合行政执法局负责；港城西大街（302省道）、机场路（204国道）约50万平方米的国省干线公路由芝罘公路建设养护中心负责；其余1200万平方米的街巷道路由属地街道负责。主次干道清雪采取市场化手段，综合执法局外包中环洁建投环境服务（烟台）有限公司、山东德衡建投环境服务有限公司、烟台市市政养护中心、烟台市城市排水服务中心4家企业划片实施。4家企业根据《芝罘区2021-2022年度冬季清雪防滑协议书》中清雪防滑范围完成清雪工作。清雪防滑范围完成率方面满分6分，得6分。

## 7. 产出质量

产出质量从质量达标率方面进行评价。质量达标率满分10分，绩效评价得分为8.75分，得分率87.5%。

### 7.1质量达标率方面：满分10分，得分8.75分。

通过对综合执法局提供的资料进行检查、核实、分析汇总，综合执法局建立“部门包区片、骨干包路段”工作制，成立23个督导组（两班倒），对作业质效进行检查，局机关成立4个督导组，强化主次干道应急保障，使得清雪质量得到有效保障。调查问卷中清雪质量满意度为72.01%，未达到满意度95%以上。质量达标率方面满分10分，得8.75分。

## 8. 产出时效

产出时效从完成及时率方面进行评价。完成及时率满分10分，绩效评价得分为10分，得分率100%。

### 8.1完成及时率方面：满分10分，得分10分。

通过对综合执法局提供的资料进行检查、核实、分析汇总，综合执法局成立23个督导组（两班倒），对作业质效进行检查，局机关成立4个督导组，强化主次干道应急保障，对街巷道路清雪进行督导和医院、学校、市场等重点部位检查，除遇到极大降雪和暴雪外，全力组织企业车辆设备进行清运至卸雪点，确保在时限能完成清雪、运雪工作。完成及时率方面满分10分，得10分。

## 9. 产出成本

产出成本从成本节约率方面进行评价。成本节约率满分6分，绩效评价得分为6分，得分率0.00%。

### 9.1成本节约率方面：满分6分，得分0分。

通过对综合执法局提供的资料进行检查、核实、分析汇

总，项目在2022年清雪工作结束后，按照《芝罘区2021-2022年度冬季清雪防滑协议书》约定“最终清雪防滑作业费总价和单价由第三方审计单位据实审定”，经山东华维工程咨询有限公司审定，清雪工程送审工程造价为10,610,173.83元，经审核后其工程造价为10,060,769.32元；融雪剂采购金额3,756,000.00元；监理费99,000.00元；评审费20,000.00元，项目总投资13,935,769.32元。项目预算资金10,900,000.00元，项目支出超预算27.85%。成本节约率方面满分6分，得0分。

表5. 2021-2022年清雪防滑项目费用明细表

单位：元

序号	项目名称	金额
1	清雪费用审定价格小计	10,060,769.32
1.1	待工费用	1,160,160.00
1.2	待命费用	2,205,423.00
1.3	清雪费用	2,931,562.10
1.4	运雪费用	1,148,652.00
1.5	管理费	123,693.40
1.6	税金	123,693.40
1.7	住宿费	202,260.00
1.8	折旧费	1,565,710.42
1.9	维修及安装费	573,885.00
1.10	其他费用	25,730.00
2	监理费	99,000.00
3	评审费	20,000.00
4	融雪剂费用	3,756,000.00
合计		13,935,769.32

#### (四) 项目效益情况

效益从项目效益方面进行评价。项目效益情况满分28分，绩效评价得分24.50分，得分率87.50%。

## 10. 项目效益

项目效益从实施效益和满意度两方面进行评价。项目效益满分28分，绩效评价得分为24.5分，得分率87.50%。

10.1实施效益从社会效益和可持续影响两方面进行评价。实施效益满分18分，绩效评价得分18分。

10.1.1社会效益方面：满分10分，得分10分。

通过发放调查问卷，社会效益满意度98.43%。社会效益方面满分10分，得10分。

10.1.2可持续影响方面：满分8分，得分8分。

通过对综合执法局提供的资料进行检查、核实、分析汇总，烟台市出台《烟台市区冬季道路清雪防滑工作技术导则（试行）》、《烟台市中心城区融雪剂使用管理办法》，烟台市城市管理局编制《2021-2022年烟台市市区冬季道路清雪防滑工作方案》，烟台市芝罘区城市管理委员会办公室编制《芝罘区2021年度清雪防滑工作方案》，根据项目制定了长效机制管理制度，并制定了相应的保障措施。可持续影响方面满分8分，得8分。

10.2满意度方面：满分10分，得分10分。

通过发放调查问卷，服务对象满意度88.05%。服务对象满意度满分10分，得6.5分。

## 六、项目主要经验及做法

（一）拿出临战姿态，超前做好清雪准备。坚持“小雪按照大雪准备、大雪按照暴雪对待”的原则，抓组织、强督导、重实效，扎实推进各项准备工作落实落细。一是加强组织准备。从9月初启动冬季清雪防滑准备，高效落实时序安排、应急响应、车辆调度、物资准备、融雪剂使用、跟踪督导等28项工作，组织相关单位和清雪企业多次召开部署会议、培训会议、实地推演，不断查找问题，完善措施。二是配齐设备物资。按照编组配备各类大型清雪设备，根据上级要求和辖区道路实际，将设备、人员、物资分组定岗，构建起各负其责、互相补充的高效有序备战局面。三是加强督导检查。组建督导组，对全区主次干道、背街小巷、封闭小区等开展督导，对人员、设备、车辆到位情况同步进行检查。

（二）坚持以雪为令，全员打响清雪攻坚战。树立“雪情就是命令”思想，抓重点、保畅通，率先保障群众通行。加强天气监测，提前谋划部署清雪防滑工作，启动应急机制，组织1200余人迅速成立应急工作队集中食宿，安排清雪车辆设备，做好降雪清理清运。按照统筹兼顾原则，加大“T”字型周边道路，南大街、魁玉路、冰轮路等通勤路，背街小巷、物业小区内部道路清扫力度。根据降雪及清雪情况，组织开展积雪清运工作，全面部署、一线督导，并在全区发起清雪倡议，每次降雪按照要求完成积雪清运工作。

## 七、存在的问题及原因分析

(一) 绩效指标细化、量化程度不足，绩效目标明确性有待提高。

综合执法局《项目支出绩效自评表》设置了产出、效益、满意度等具体指标，指标内容与项目内容契合度有待提高，部分绩效指标内容较为宽泛，细化、量化程度不足，例如：《项目支出绩效自评表》中，时效指标只设置“融雪剂供应及时率”，未根据项目实际情况，对“资金支付及时率”和“清雪及时率”设置评价指标。被评价单位对绩效管理的理解和认识有待深入，绩效管理工作应充分发挥应有的作用，绩效指标设计的细化程度有待提高。

原因分析：被评价单位在设置自评指标时，未充分结合项目本身具体情况制定自评指标，指标内容与项目内容契合度有待深入了解和学习。

(二) 预算编制准确性不足，预算额度测算细化程度有待提高。

项目申报预算时，预算编制准确性不足，例如未将监理费和评审费列入清雪费用预算编制中；预算编制内容未进行细化，仅列明预算支出总数，未列明单价、价格来源及采购数量等信息，测算依据有待进一步细化。例如清雪服务费600万元、设备折旧费200万元等没有列示详细价格来源，预算额度测算细化程度有待提高。

原因分析：被评价单位在进行预算编制时，没有结合往年

数据和当前社会发展及政策变动，做到科学性、完整性和严谨性相统一，对预算编制内容有待深入了解和学习。

（三）项目资金使用规范性有待加强。

烟芝财建指[2023]1号下达2021-2022年度清雪防滑欠款（台班作业费）856.42万元，烟芝财建指[2023]54号下达2021-2022年度清雪防滑台班作业费5万元，烟芝财建指[2023]78号下达2021-2022年度清雪防滑台班作业费50万元，综合执法局使用该资金支付融雪剂费用1,350,000.00元，支付监理费79,000.00元，评审费20,000.00元，未按照指标文规定支付清雪防滑台班作业费，项目资金未严格按照财政资金指定用途合理使用。

原因分析：被评价单位对项目资金使用规范不够了解，未严格按照财政指标文规定使用资金。

（四）制度执行力有待加强。

综合执法局未按照《烟台市区冬季道路清雪防滑工作技术导则（试行）》、《烟台市中心城区融雪剂使用管理办法》和《芝罘区2021年度清雪防滑工作方案》等规范制度严格履行流程规定。例如①综合执法局与清雪单位签订《芝罘区2021-2022年度冬季清雪防滑协议书》后，未按照协议书要求，督导清雪单位在清雪合同签订后3日内上报备案清雪方案；②综合执法局与清雪单位签订《芝罘区2021-2022年度冬季清雪防滑协议书》后，未按照协议书要求，督导检查清雪单位为清雪工

作人员购买人身意外险；③未落实奖惩制度，未对清雪效果良好的单位进行通报表扬和适当奖励，未对清雪效果不佳的单位予以通报批评并追究相关人员责任。

原因分析：被评价单位对《烟台市区冬季道路清雪防滑工作技术导则（试行）》、《烟台市中心城区融雪剂使用管理办法》和《芝罘区 2021 年度清雪防滑工作方案》的内容有待深入了解和学习。

（五）档案管理工作有待完善，相关档案资料未及时整理、归档、备案，档案的完整性存在风险。

在清雪工作前期，中期和清雪工作结束后，对部分过程资料没有留存，项目档案不完整。同时存在档案管理工作不到位的情形，人员变动未按规定办理档案交接手续，导致档案资料未能及时完整提供。

原因分析：被评价单位对档案管理重视程度不足，部分过程资料没有及时整理存档，同时人员变动时未及时进行档案交接。

（六）融雪剂管理规范有待提高。

综合执法局通过招投标方式采购融雪剂，因项目推进计划安排不合理，导致未按照《烟台市中心城区融雪剂使用管理办法》相关规定在 11 月上旬前完成融雪剂的采购与储存，融雪剂入库登记表显示融雪剂实际入库时间为 12 月中旬；因清雪防滑项目的时效性强，而降雪天气又存在诸多不确定性，综合执法局为保证清雪时效，在融雪剂领用流程上未及时履行请示



报告制度，融雪剂管理规范性有待提高。

原因分析：被评价单位对项目推进计划安排不合理导致融雪剂未按时采购入库；清雪防滑项目时效性强，被评价单位为保证清雪时效，在融雪剂领用流程上未及时履行请示报告制度。

#### （七）应急处置机制有待提高。

应急处置机制不完善，导致清雪成本增加。综合执法局为确保清雪工作万无一失，在准备工作上，综合执法局对清雪工作实行提级管理，小雪当大雪准备，相应的车辆设备出动数量一直处于满额状态，有时因预报的降雪和实际不相符，造成雷声大雨点小，从而增加产生的租赁及待命费。

原因分析：综合执法局对清雪工作实行提级管理，同时缺乏完善的应急处置机制，通过全员人员待命确保清雪工作万无一失，而降雪天气变化无常，容易造成降雪量与预期不符，增加设备租赁费和待命费。

## 八、意见建议

（一）加强预算绩效管理的培训和学习，提高指标设置细化程度。

通过组织预算绩效管理、绩效评价的学习，提高绩效管理意识，将绩效理念融入预算编制、执行、监督、评价和问责全过程。结合绩效管理文件要求和项目实际情况，将绩效指标细化、量化，客观合理地做出绩效自我评价。

（二）夯实预算编制依据，提高预算资金编制的精准性。

在年初预算编制工作中，应按照统筹兼顾、勤俭节约、量力而行、讲究绩效和收支平衡的原则，进一步加强和改进预算编制管理，细化预算编报，参照往年收支情况，结合经济社会发展和政策变化等增减变动因素，实事求是、科学合理编制预算，实行“以事定钱”预算编制模式，严格履行部门内部论证程序，明确项目经费支出管理要求，提高预算编制的合理性和准确性。

（三）建立专项资金使用规范，加强资金使用监督力度。

建立专项资金使用规范和操作流程，明确资金使用范围、标准和程序，严格按照指定资金用途使用资金，同时建立多层次的监督体系，包括部门、审计机构、社会监督等，对专项资金的使用进行全方位全过程监督。将绩效评价结果与预算资金安排挂钩，对低效、无效的资金使用进行调整，形成有效的约束机制，提高资金使用效益。

（四）加强制度执行力，严格按照相关规定要求履行相关程序。

综合执法局作为项目实施单位，应加强制度执行力，严格按照相关文件要求规范执行相关程序，加强监督管理职能，可通过现场监督、要求定期报送资料、每次清雪作业完成后组织开展项目实施情况工作汇报会议等多种方式，对项目全流程多方位多渠道监管，对于项目执行过程中存在的问题及时查处纠

正，对项目执行过程中遇到的困难及时解决，充分发挥引导作用。

（五）进一步规范档案管理，合理保证档案的完整性。

综合执法局可安排专人负责，对档案进行规范有序的管理。档案管理人员对归档资料须认真审核。依据政策文件中对清雪前期、清雪中期、清雪结束后等程序的要求，对项目全过程中的资料进行分类汇总，所有档案资料应及时完整归档。严格执行查阅、借阅手续，防止丢失。项目档案管理人将档案资料按项目分门别类集中存放保管，建立项目档案管理目录，对项目档案列表信息及时更新维护。

（六）严格落实融雪剂管理规范。

综合执法局应充分发挥监督管理职能，对每年融雪剂采购进行提前规划，充分了解招投标流程，预留充足的招投标时间，确保融雪剂准时采购到位并按时入库备用。同时，应因地制宜，实时关注雪情动态，确保紧急情况处置有序，在保证清雪时效性的同时，严格落实融雪剂使用请示报告制度，规范融雪剂管理。

（七）科学制定应急预案，进一步完善应急处置机制。

结合《2021-2022年烟台市市区冬季道路清雪防滑工作方案》、《烟台市市区冬季道路清雪防滑工作技术导则（试行）》等相关规定，通过建立应急预案编写评审机制，建立专门的应急预案编写工作组，确保应急预案的可执行性；加强数据资源

共享，建立信息共享机制，实现跨部门、跨行业数据实时互通，提高预测预警的准确性和及时性；落实值班制度，实时关注雪情动态实时发布预警信息，根据预警等级，科学合理安排好各清雪人员和专用设备在指定地点待命，从而降低设备费及相关人员费用，节省成本，形成良性推进机制。

（八）2022年预算资金0.00元，实际支付资金0.00元，结余0.00元。该项目于2019年2月26日取得清雪费用预算批复10,900,000.00元（烟芝财预[2021]1号）。2022年清雪工作结束后经山东华维工程咨询有限公司审定，清雪工程送审工程造价为10,610,173.83元，经审核后其工程造价为10,060,769.32元；融雪剂采购金额3,756,000.00元，监理费99,000.00元，评审费20,000.00元，项目总计13,935,769.32元。2022年未拨付资金，项目未支付。2023年截至报告日支付项目费用9,114,130.00元。通过对财政预算资金及时有效的利用，基本完成了2021-2022年清雪防滑项目工作，实现清雪防滑工作机械化、绿色化、社会化，营造交通顺畅、市容整洁的城市环境。最大化的发挥了财政资金的作用，实现了项目既定的目标。假设本项目下一年度与评价年度相比所提供的服务没有显著变化，建议每一年度根据实际降雪量及实际投入情况，资金预算做调整。

- 附：1. 调查问卷及统计分析表  
2. 绩效评价得分表  
3. 问题清单  
4. 区级项目支出绩效评价报告征求意见的函

附件1. 调查问卷及统计分析表

附件1-1. 调查问卷

## 2021-2022年清雪防滑项目 调查问卷

您好！为切实做好烟台市芝罘区冬季主次干道清雪防滑工作，进一步提高清雪防滑工作质效，确保城市交通顺畅和环境整洁，现对2021-2022年清雪防滑项目实施效果情况，我们特地组织此次调查活动。希望您在百忙之中抽出一点时间，协助我们完成以下这份调查问卷，您的意见对我们很重要。谢谢您的合作！

1. 您现居住地是否位于烟台市芝罘区？

是

否

2. 您下雪时出行常用的交通工具是？

汽车

自行车或电动车

公交车

步行

3. 您了解主次干道哪些常见的冰雪天路面防滑措施？（可多选）

人工除雪

机械除雪

采用导电沥青路面材料融雪

铺洒砂石

埋设发热电缆除雪

铺洒融雪剂

其他\_\_\_\_\_

4. 下雪之后您希望主次干道以哪种方式清雪？

- 人力、机械相结合，随下随清
- 雪后组织大规模的清雪作业
- 有专人对客流量大的地方实行随下随清
- 其他\_\_\_\_\_

5. 您认为从哪些方面可以提升清雪效率？（可多选）

- 提升清雪设备的数量和质量
- 配备充足的清雪人员
- 组织有关清雪培训，提升应急清雪能力
- 实时关注气象预警信息，科学统筹调度工作
- 实行奖励措施，对在清雪中突出的个人或组织进行表扬
- 其他\_\_\_\_\_

6. 您在使用融雪剂清雪持何种观点？

- 赞成使用，有助于尽快清雪
- 建议适量使用，针对清雪难度较大时再使用
- 不使用，操作不规范会破坏环境
- 其他\_\_\_\_\_

7. 对于冬季主次干道清雪工作，您是否遇到过以下不良现象？

（可多选）

- 道路长时间无人清扫，积雪压实结冰导致出行困难
- 大量积雪长时间堆放在人行道或路旁，妨碍交通且存在安全隐患
- 清雪不彻底，只清理表层雪，清雪后路面依旧湿滑

不存在以上现象

其他\_\_\_\_\_

8. 清雪工作的实施是否能够为您提供安全便捷的出行环境?

是

否

9. 您对芝罘区清雪工作总体满意度如何?

满意, 可以满足的我日常出行

一般, 部分地方存在清理不及时的情况

不满意, 清理不及时且清理不彻底

其他\_\_\_\_\_

10. 其他意见、建议: \_\_\_\_\_



## 附件1-2. 统计分析表

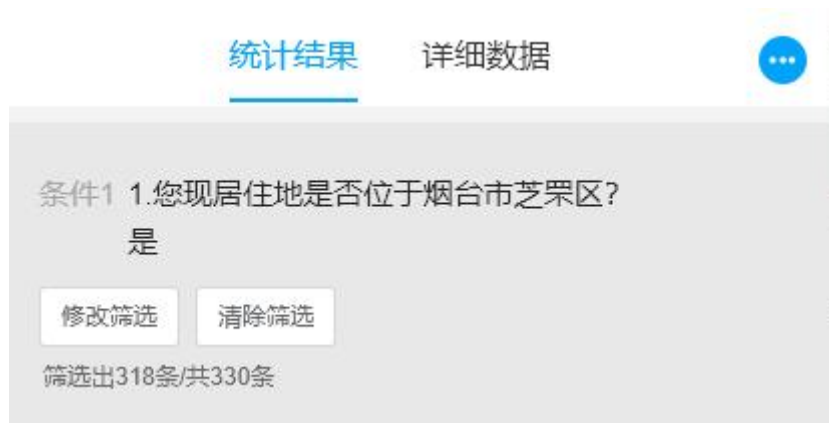

## 2021-2022年清雪防滑项目调查问卷

第1题 您现居住地是否位于烟台市芝罘区? [单选题]





选项	小计	比例
是	318	100%
否	0	0%
本题有效填写人次	318	

第2题 您下雪时出行常用的交通工具是? [单选题]

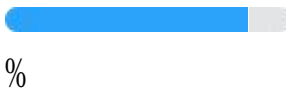
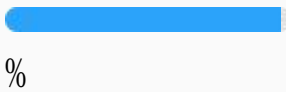
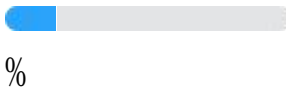
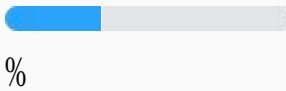

选项	小计	比例
汽车	200	62.89%
自行车或电动车	33	10.38%
公交车	58	18.24%
步行	27	8.49%
本题有效填写人次	318	

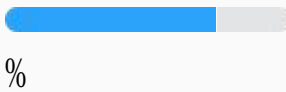
## 第3题 您了解主次干道哪些常见的冰雪天路面防滑措施？

[多选题]

选项	小计	比例
人工除雪	271	 85.22%
机械除雪	307	 96.54%
采用导电沥青路面材料融雪	58	 18.24%
铺洒砂石	106	 33.33%
埋设发热电缆除雪	38	 11.95%
铺洒融雪剂	237	 74.53%
其他	25	 7.86%
本题有效填写人次	318	

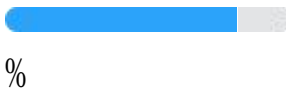
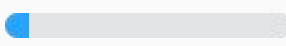
## 第4题 下雪之后您希望主次干道以哪种方式清雪？ [单选题]

选项	小计	比例
人力、机械相结合，随下随清	259	 81.45%
雪后组织大规模的清雪作业	28	 8.81%
有专人对客流量大的地方实行随下随清	27	 8.49%
其他	4	 1.26%
本题有效填写人次	318	



## 第5题 您认为从哪些方面可以提升清雪效率？[多选题]

选项	小计	比例
提升清雪设备的数量和质量	286	89.94%
配备充足的清雪人员	260	81.76%
组织有关清雪培训，提升应急清雪能力	244	76.73%
实时关注气象预警信息，科学统筹调度工作	250	78.62%
实行奖励措施，对在清雪中突出的个人或组织进行表扬	242	76.1%
其他	28	8.81%
本题有效填写人次	318	

## 第6题 您在使用融雪剂清雪持何种观点？[单选题]

选项	小计	比例
赞成使用，有助于尽快清雪	159	50%
建议适量使用，针对清雪难度较大时再使用	138	43.4%
不使用，操作不规范会破坏环境	19	5.97%
其他	2	0.63%
本题有效填写人次	318	

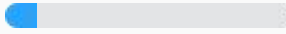
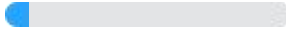
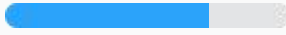
## 第7题 对于冬季主次干道清雪工作，您是否遇到过以下不良现象？[单选题]

选项	小计	比例
道路长时间无人清扫，积雪压实结冰导致出行困难	22	 6.92%
大量积雪长时间堆放在人行道或路旁，妨碍交通且存在安全隐患	35	 11.01%
清雪不彻底，只清理表层雪，清雪后路面依旧湿滑	28	 8.81%
不存在以上现象	229	 72.01%
其他	4	 1.26%
本题有效填写人次	318	

第8题 清雪工作的实施是否能够为您提供安全便捷的出行环境？[\[单选题\]](#)

选项	小计	比例
是	313	 98.43%
否	5	 1.57%
本题有效填写人次	318	

第9题 您对芝罘区清雪工作总体满意度如何？[\[单选题\]](#)

选项	小计	比例
满意，可以满足的我日常出行	280	 88.05%
一般，部分地方存在清理不及时的情况	36	 11.32%

不满意，清理不及时且清理不彻底	2	0.63%
其他	0	0%
本题有效填写人次	318	

第10题 其他意见、建议：[\[填空题\]](#)

填空题数据请通过下载详细数据获取

## 附件2. 绩效评价得分表

2021-2022年清雪防滑项目绩效评价得分表

一级指标	二级指标	三级指标	四级指标	权重	指标解释	评分标准	项目综合得分	扣分原因	依据	依据来源	证据收集方式
决策 (13分)	项目立项 (4分)	立项依据充分性 (2分)	-	2	项目立项是否符合法律法规、相关政策、发展规划以及部门职责，用以反映和考核项目立项依据情况。	①项目立项是否符合国家法律法规、国民经济发展规划和相关政策；②项目立项是否符合行业发展规划和政策要求；③项目立项是否与部门职责范围相符，属于部门履职所需；④项目是否属于公共财政支持范围，是否符合中央、地方事权支出责任划分原则；⑤项目是否与相关部门同类项目或部门内部相关项目不重复。5项各占1/5权重分，每一项不满足，则扣除相应权重分。	2.00		国家、省、市各级文件相关要求、相关法律法规要求、立项办法或通知列明的具体条款。	项目可行性研究报告及批复；政府文件、会议纪要；业务档案、各类工作记录等	现场收集、案卷研究、实地核查、互联网检索
			-	2	项目的申请、设立过程是否符合相关要求，用以反映和考核项目立项的规范情况。	①项目按照规定的程序申请设立；（1分）②所提交的文件、材料符合相关要求；（0.5分）③事前已经过必要的可行性研究、专家论证、风险评估、绩效评估、集体决策等。（0.5分）	2.00		国家、省、市各级文件相关要求、相关法律法规要求、立项办法或通知列明的具体条款。	项目可行性研究报告及批复；政府文件、会议纪要；业务档案、各类工作记录等	现场收集、案卷研究、实地核查
	绩效目标 (5分)	绩效目标合理性 (3分)	-	3	项目所设定的绩效目标是否依据充分，是否符合客观实际，用以反映和考核项目绩效目标与项目实施的相符情况。	①项目有绩效目标；（1分）②项目绩效目标与实际工作内容具有相关性；（0.5分）③项目预期产出效益和效果符合正常的业绩水平；（1分）④绩效目标与预算确定的项目投资额或资金量相匹配。（0.5分）	3.00		国家、省、市各级文件相关要求、相关法律法规要求、立项办法或通知列明的具体条款。	规划设计、实施方案；政府文件、会议纪要；绩效自评表、自评报告等	现场收集、案卷研究、实地核查

一级指标	二级指标	三级指标	四级指标	权重	指标解释	评分标准	项目综合得分	扣分原因	依据	依据来源	证据收集方式
	资金投入(4分)	绩效指标明确性(2分)	-	2	依据绩效目标设定的绩效指标是否清晰、细化、可衡量等，用以反映和考核项目绩效目标的明细化情况。	①将项目绩效目标细化分解为具体的绩效指标；(1分)②指标值清晰、细化、可衡量；(0.5分)③指标值与项目年度任务数或计划数相对应。(0.5分)	1.50	绩效自评表指标设置不够细化，例如时效指标未根据项目实际情况，对资金支付及时率和清雪及时率设置评价指标。	国家、省、市各级文件相关要求、相关法律法规要求、立项办法或通知列明的具体条款。	规划设计、实施方案；政府文件、会议纪要；绩效自评表、自评报告等	现场收集、案卷研究、实地核查
		预算编制科学性(2分)	-	3	项目预算编制是否经过科学论证、有明确标准，资金额度与年度目标是否相适应，用以反映和考核项目预算编制的科学性、合理性情况。	①预算编制经过科学论证；(0.5分)②预算内容与项目内容匹配；(1分)③预算额度测算依据充分，按照标准编制；(1分)④预算确定的项目投资额或资金量与工作任务相匹配。(0.5分)	1.50	预算编制不准确，预算编制中未包含监理费和评审费；预算编制说明不够详细，测算依据不充分	市相关文件；规划设计、实施方案；可行性研究报告、预算编制依据等文件。	项目可行性研究报告及批复；规划设计、实施方案；绩效自评表、自评报告等	现场收集、案卷研究、实地核查
		资金分配合理性(2分)	-	1	考察项目资金分配是否有测算依据，预算安排内容与地方实际是否相适应，用以反映和考核项目预算资金分配的科学性、合理性。	①项目资金分配有测算依据得1/2权重分； ②根据预算安排内容与专项资金的设立目的及年度工作重点的匹配程度判断，分别得年度剩余权重的100%、75%、50%、25%和0%。	1.00		市相关文件；规划设计、实施方案；可行性研究报告、预算编制依据等文件。	项目可行性研究报告及批复；规划设计、实施方案；绩效自评表、自评报告；财务资料等	现场收集、案卷研究、实地核查
过程管理(27分)	资金管理(4分)	项目资金到位率(2分)	财政资金到位率(1分)	1	实际到位资金与预算资金的比率，用以反映和考核财政资金对项目实施的保障程度。	资金到位率=(实际到位资金/预算资金)*100%。得分=1分*资金到位率。 跟踪、抽查实施主体的项目财政预算资金到位情况，若存在资金未到位情况，该项不得分。	0.00	截至评价日，该项目资金未到位	市相关文件；规划设计、实施方案；财政拨款凭证、资金到账凭证等财务资料。	项目可行性研究报告及批复；规划设计、实施方案；财政拨款凭证、资金到账凭证等财务资料	现场收集、案卷研究、实地核查、凭证分析

一级指标	二级指标	三级指标	四级指标	权重	指标解释	评分标准	项目综合得分	扣分原因	依据	依据来源	证据收集方式
			资金到位及时性(1分)	1	考察项目资金是否按要求及时支付	项目资金是否按合同约定履行支付义务,及时支付,得1分。否则,不得分。	1.00		市相关文件;规划设计、实施方案;财政拨款凭证、资金到账凭证等财务资料。	项目可行性研究报告及批复;规划设计、实施方案;财政拨款凭证、资金到账凭证等财务资料	现场收集、案卷研究、实地核查、凭证分析
		项目预算执行率(1分)	-	1	项目预算资金是否按照计划执行,用以反映或考核项目实施主体预算执行情况。	预算执行率=(实际支出金额/实际到位资金)×100%;得分=1分*预算执行率。	1.00		市相关文件;规划设计、实施方案;财政拨款凭证、资金到账凭证等财务资料。	项目可行性研究报告及批复、实施方案;财政拨款凭证、资金到账凭证等财务资料	现场收集、案卷研究、实地核查、凭证分析
		资金使用合规性(1分)	-	1	项目资金使用是否符合相关的财务管理制度规定,用以反映和考核项目资金的规范运行情况。	①符合国家财经法规和财务管理制度的规定;②资金的拨付有完整的审批程序和手续;③符合项目预算批复或合同规定的用途;④不存在截留、挤占、挪用、虚列支出等情况。4项全部符合视为使用合规,得满分;存在①或③或④不满足时属于严重违规事项,本项指标不得分;在①③④同时符合,②不符合时,本项指标得75%权重分。 若项目20%以上资金使用存在问题,则资金管理指标整体不得分。	0.00	使用清雪台班费支付融雪剂费用135万元,监理费7.9万元,评审费2万元。	项目资金管理制度、项目资金监控机制或制度、审批流程等相关规范性文件。	项目单位制定的资金监控机制或制度、会计凭证及账簿、银行批量明细交易等相关资料。	现场收集、案卷研究、实地核查、凭证分析



一级指标	二级指标	三级指标	四级指标	权重	指标解释	评分标准	项目综合得分	扣分原因	依据	依据来源	证据收集方式
组织实施 (23分)	管理制度健全性 (1分)	业务制度健全性 (0.5分)	0.5	项目实施单位的管理制度是否健全，是否已制定或具有相应的实施方案和业务管理制度，是否合法、合规、完整。用以反映和考核实施方案或业务管理制度对项目顺利实施的保障情况。	①制定或具有相应的项目管理制度； ②实施方案或业务管理制度合法、合规、完整； 2项各占1/2权重分，每有一项不满足，则扣除相应权重分。	0.50		国家法律、法规、政策相关的规定和工作标准；管理制度和评审制度的制定和执行。	项目管理制度、实施方案、项目质量标准、质量控制管理制度等	现场收集、案卷研究、实地核查	
			0.5	项目实施单位的财务制度是否健全，是否已制定或具有相应的项目资金管理办法或财务管理制度，是否合法、合规、完整。用以反映和考核项目资金管理办法或财务管理制度对项目顺利实施的保障情况。	①制定或具有相应的项目资金管理办法； ②资金管理办法或财务管理制度合法、合规、完整。	0.50		国家法律、法规、政策相关的规定和工作标准；管理制度和评审制度的制定和执行。	财务管理制度、资金管理细则等	现场收集、案卷研究、实地核查	
		制度执行有效性 (22)	前期工作规范性 (5分)	5	清雪前期，是否按照《烟台市区冬季道路清雪防滑工作技术导则（试行）》和《芝罘区2021年度清雪防滑工作方案》等规范制度规范清雪作业前期准备工作，为顺利开展清雪工作提供	①担负清雪防滑的单位是否根据市委、市政府和和市区清雪防滑指挥部的要求做好清雪防滑的技术准备和应急预案的修订等工作；②是否组织应急演练，确保指挥系统顺畅、人员装备整齐、机械设备操作熟练；③是否在10月底前对清雪防滑机械设备进行检查，确保专业机械设备的完好率不低于90%；④是否根据辖区面	4.00	9、10项未提供工作记录、监督检查相关资料。	国家法律、法规、政策相关的规定和工作标准；管理制度和评审制度的制定和执行。	项目管理制度、实施方案、项目质量标准、质量控制管理制度等	现场收集、案卷研究、实地核查

一级指标	二级指标	三级指标	四级指标	权重	指标解释	评分标准	项目综合得分	扣分原因	依据	依据来源	证据收集方式
					保障。	积、道路类型、车流量等因素，组建多支清雪防滑作业队伍并保障后勤工作，合理调配清雪工具和机械；⑤是否检查所有除雪、清运车辆确保在醒目位置贴有“清雪防滑”字样的提示并安装作业警示灯和夜间照明设备；⑥是否落实值班制度，实时关注雪情动态，实时发布预警信息；⑦是否成立清雪防滑工作领导小组并明确相关职责；⑧是否针对清雪工作量合理安排清雪车辆及机械设备，并考核清雪单位是否足量配备清雪车辆及机械设备；⑨清雪单位的清雪方案和机械配备详细情况是否在签订清雪合同后3日内上报备案；⑩是否检查清雪单位为清雪工作人员购买人身意外险情况；（每项0.5分）					
			过程工作规范性(6分)	6	清雪期间，是否按照《烟台市区冬季道路清雪防滑工作技术导则（试行）》和《芝罘区2021年度清雪防滑工作方案》等规范制度规范清雪作业，确保清雪工作顺利实施。	①清雪过程中，是否核查清雪单位在岗工作的清雪车辆及设备数量，是否符合预案要求的数量；②如需调整清雪机械数量，清雪单位是否提前24小时书面报请并备案；③清雪过程中，是否监督检查清雪单位融雪剂使用情况；④清雪过程中，是否监督检查清雪单位规范运送和倾倒积雪；⑤清雪过程中，工作小组是否及时检查清雪情况并督导改进清雪不合规的情况；⑥是否成立清雪工作考核小组，督导清雪工作顺利实施；（每项1分）	6.00		国家法律、法规、政策相关的规定和工作标准；管理制度和评审制度的制定和执行。	项目管理制度、实施方案、项目质量标准、质量控制管理制度等	现场收集、案卷研究、实地核查

一级指标	二级指标	三级指标	四级指标	权重	指标解释	评分标准	项目综合得分	扣分原因	依据	依据来源	证据收集方式
			持续性保障有效性(4分)	4	清雪作业结束后,是否对损坏的设备及时维修,是否及时补充消耗的物资,是否落实奖惩制度。	①是否对损坏的清雪设备及时维修;②是否对消耗的物资及时补充;③是否对丢失、损坏的标志标识及时添置补齐;④是否落实奖惩制度,对清雪效果良好的单位进行通报表扬和适当奖励,对清雪效果不佳的单位予以通报批评并追究相关人员责任;(每项1分)	3.00	未对清雪成果进行评价,未落实奖惩制度。	国家法律、法规、政策相关的规定和工作标准;管理制度和评审制度的制定和执行。	项目管理制度、实施方案、项目质量标准、质量控制管理制度等	现场收集、案卷研究、实地核查
			档案管理规范性(3分)	3	清雪作业结束后,是否及时整理档案资料,做好工作总结,完善应急预案。	①是否及时整理各种数据、表格和影像资料;②是否做好清雪防滑工作总结,及时修正、完善应急预案;③整个清雪期的档案资料是否及时、完整归档;(每项1分)	2.00	未及时整理各种数据、表格和影像资料,档案资料不完整。	国家法律、法规、政策相关的规定和工作标准;管理制度和评审制度的制定和执行。	项目管理制度、实施方案、项目质量标准、质量控制管理制度等	现场收集、案卷研究、实地核查
			环保融雪剂管理规范性(4分)	4	是否根据《烟台市区冬季道路清雪防滑工作技术导则(试行)》、《芝罘区2021年度清雪防滑工作方案》、《烟台市中心城区融雪剂使用管理办法》等规定规范采购、储备、分配、使用环保型融雪剂。	①环保融雪剂采购是否经过招投标程序,采购是否规范;②是否在11月上旬前完成环保融雪剂的采购与储备;③是否对环保融雪剂的使用建立登记制度;④是否严格落实环保融雪剂使用请示报告制度,规范融雪剂管理;(每项1分)	2.00	融雪剂登记台账显示入库时间为12月12日-24日,未在11月上旬前完成储备;未执行请示报告流程。	国家法律、法规、政策相关的规定和工作标准;管理制度和评审制度的制定和执行。	业务档案、各类工作记录、质量手册、程序文件等相关资料。	现场收集、案卷研究、实地核查

一级指标	二级指标	三级指标	四级指标	权重	指标解释	评分标准	项目综合得分	扣分原因	依据	依据来源	证据收集方式
产出 (32分)	产出数量 (6分)	清雪防滑范围完成率 (6分)	-	6	是否按照合同要求，规范完成清雪防滑范围	清雪防滑范围实际完成率=(实际产出数/计划产出数)×100%。 实际产出数：一定时期(本年度或项目期)内项目实际产出的产品或提供的服务数量。 计划产出数：项目绩效目标确定的在一定时期(本年度或项目期)内计划产出的产品或提供的服务数量。 实际得分=分值*清雪防滑范围实际完成率	6.00		规划设计、实施方案；绩效自评表；实际完成任务的相关资料。	项目可行性研究报告及批复；规划设计、实施方案；工程结算审核报告、验收报告等	现场收集、案卷研究、实地核查
	产出质量 (10分)	质量达标率 (10分)	清雪完成质量 (10分)	10	是否按照《芝罘区2021年度清雪防滑工作方案》规范要求进行清雪防滑作业	①清雪后，行车道90%以上露出黑色路面，没有露出黑色路面的部位应不连续；②将中央隔离带护栏端口、十字路口、隔离桩积雪清理干净；③不得将雪推至路口处或在路口攢大堆；④机械清雪应将雪推至路沿石下，宽度不超过1.5米；⑤机械清雪不宜将雪推至中央隔离带下堆积；⑥拉运达到雪堆无遗漏、无残根、无散落；⑦含有融雪剂的积雪不能堆积、倾倒在绿化带；⑧结合调查问卷，服务对象满意度达到95%以上；（每项1.25分）	8.75	清雪质量满意度 72.01%	业务档案、合同；绩效目标表；监理报告、文件记录；国家规范文件等。	项目可行性研究报告及批复；规划设计、实施方案；审计报告等	现场收集、案卷研究、实地核查

一级指标	二级指标	三级指标	四级指标	权重	指标解释	评分标准	项目综合得分	扣分原因	依据	依据来源	证据收集方式
	产出时效 (10分)	完成及时率 (10分)	清雪完成时效 (10分)	10	按照《芝罘区2021年度清雪防滑工作方案》规范要求是否在规定时间内完成清雪和运雪工作。	①清雪时限：车行道清雪，小到中雪：夜间降雪，早7时前清雪作业完毕；白天降雪，按照雪后2小时内和下午17时前两个时间点的畅通要求，确保上下班交通高峰的车行道畅通。大雪以上视情况下边清，全力保障7时前和17时前的两个交通高峰时间点的道路畅通。（5分）②运雪时限：小雪12小时内、中雪24小时内、大雪36小时内、暴雪48小时内及时将积雪清运至卸雪点。（5分）	10.00		业务档案、合同；绩效目标表；监理报告、文件记录；国家规范文件等。	项目可行性研究报告及批复；规划设计方案；审计报告等	现场收集、案卷研究、实地核查、互联网检索
	产出成本 (6分)	成本节约率 (6分)	-	6	实际支出是否超预算情况。	实际项目支出未超预算，得4分，超预算，每超1%，扣0.5分，扣完为止。	0.00	13935769.32/1090000*100%=127.85%	业务档案、合同；绩效目标表；监理报告、文件记录；国家规范文件等。	项目可行性研究报告及批复；规划设计方案；审计报告等	现场收集、案卷研究、实地核查
效益 (28分)	项目效益 (28分)	实施效益 (18分)	社会效益 (10分)	10	项目实施是否直接或间接产生社会综合效益，是否对环境产生积极或消极影响。项目实施所产生的社会效益。	项目实施所产生的社会效益，是否能够及时完成清雪工作，提供安全便捷的出行环境。社会效益满意度达95%，则得满分，每降低1%，扣除0.5分。（10分）	10.00	有效问卷318份，社会效益满意度98.43%	满意度调查、新闻媒体宣传等、业务档案等	新闻媒体报导、业务档案、各类工作记录、	现场收集、案卷研究、实地核查、互联网检索
			可持续影响 (8分)	8	项目实施所产生的可持续影响	考察是否根据项目制定了长效机制管理制度，并制定了相应的保障措施。（8分）	8.00		国家法律、法规、政策相关的规定和工作标准；管理制度和评审制度的制定和执行。	规划设计、实施方案；审计报告；新闻媒体报导、业务档案、各类工作记录、	现场收集、案卷研究、实地核查、互联网检索

一级指标	二级指标	三级指标	四级指标	权重	指标解释	评分标准	项目综合得分	扣分原因	依据	依据来源	证据收集方式
		满意度(10分)	服务对象满意度(10分)	10	受益群体对清雪防滑项目的满意程度。	满意度达95%，则得满分，每降低1%，扣除0.5分。	6.50	有效问卷318份，服务对象满意度88.05%	满意度调查	调查问卷、走访调查	实地核查、调查问卷、电话回访、座谈
合计				100.00			80.25				

## 附件3. 问题清单

## 2021-2022年清雪防滑项目问题清单

问题分类	序号	项目责任单位	问题描述
项目立项存在的问题	1	烟台市芝罘区综合行政执法局	部分绩效指标未设置清晰、细化、可衡量的具体指标值。
	2	烟台市芝罘区综合行政执法局	预算编制不准确，预算编制说明不够详细，测算依据不充分。
业务管理存在的问题	1	烟台市芝罘区综合行政执法局	资金到位及时率不足，存在资金未及时到位的情况。
	2	烟台市芝罘区综合行政执法局	未按照财政指标文中所规定的资金用途使用财政资金。
	3	烟台市芝罘区综合行政执法局	存在未按照规范执行清雪前期、中期、结束后相关工作程序的情况。
	4	烟台市芝罘区综合行政执法局	清雪全过程档案资料不完整。
	5	烟台市芝罘区综合行政执法局	融雪剂管理规范有待提高。
项目产出存在的问题	1	烟台市芝罘区综合行政执法局	清雪完成质量的服务对象满意度有待提高。
项目效益存在的问题	1	烟台市芝罘区综合行政执法局	服务对象满意度有待提高。
备 注:			

## 附件 4. 区级项目支出绩效评价报告征求意见的函

2021-2022年清雪防滑项目支出绩效评价报告

### 附件 4. 区级项目支出绩效评价报告征求意见的函

## 区级项目支出绩效评价报告征求意见的函

 烟台市芝罘区综合行政执法局：

按照《芝罘区区级项目支出财政评价和部门评价工作规程》，我们对 2021-2022年清雪防滑 项目开展了财政/部门评价，现将评价结果 反馈给贵部门/单位。如有不同意见，请于 5 个工作日内以书面形式反馈给我们，逾期视同无意见。

联系人：衣世伟

联系方式：15166898011

- 附件：1. 2021-2022年清雪防滑项目绩效评价报告  
2. 2021-2022年清雪防滑项目问题清单

